



**IVECO**



IVECO-REISEMOBILE

# Verkaufshandbuch

Fakten – Vorteile – Kundennutzen

IVECO-REISEMOBILE

# Verkaufshandbuch

Fakten – Vorteile – Kundennutzen



# VORWORT

Liebe ReisemobilhändlerInnen und -verkäuferInnen,











nach dem positiven Feedback zum ersten Verkaufshandbuch, halten Sie nun die **zweite, aktualisierte Ausgabe** in den Händen.

Steigende Nachfrage, innovative Entwicklungen und die starke Beziehung zu unseren Partnern haben es uns ermöglicht, die **Technologien und Qualitätsstandards** im gesamten IVECO-Fahrgestellprogramm auf ein **völlig neues Level** zu bringen.

In diesem Handbuch finden Sie wie gewohnt alle wichtigen Informationen rund um die **Eigenschaften und Vorteile der IVECO-Fahrgestelle als Basis für Premium-Reisemobile**. Zusammen mit nützlichen Hinweisen und anschaulichen Illustrationen haben Sie die **stärksten Argumente** jederzeit griffbereit, um Ihren Kunden zu ihrem Traum-Reisemobil zu verhelfen.

Wir wünschen Ihnen viel Erfolg beim Verkauf!  
Ihr IVECO Camper-Team



|   |  |           |   |   |            |
|---|--|-----------|---|---|------------|
|    | <b>Einstieg</b>  | <b>06</b> |    | <b>Komfort</b>                                  | <b>66</b>  |
|   | IVECO Reisemobil-Familie   | 08        |    | Einführung                                      | 68         |
|   | Über IVECO   | 10        |   | HI-ADAPTIVE Komfortsitze                        | 70         |
|   | Modellüberblick  | 12        |   | Elektrische Lenkung                             | 72         |
|   | Übersicht der Sicherheitsfeatures  | 15        |   | LED-Scheinwerfer                                | 74         |
|   |  |           |   | Elektrische Feststellbremse                     | 76         |
|   |  |           |   | Innenausstattung                                | 77         |
|   |  |           |   | Konnektivität                                   | 78         |
|    | <b>Daily HI-MATIC</b>  | <b>16</b> |    | <b>Daily 4x4</b>                                | <b>82</b>  |
|   | Einführung   | 18        |   | Einführung                                      | 84         |
|   | Fahrgestell  | 20        |   | Vielseitigkeit                                  | 85         |
|   | Line-up  | 21        |   | Line-up   | 86         |
|   | Heckantrieb  | 22        |   | Sicherheit                                      | 87         |
|   | Federung   | 23        |   | Komfort   | 88         |
|    | AIR-PRO-Luftfederung   | 24        |    | <b>Eurocargo</b>                                | <b>90</b>  |
|   | 8-Gang-Wandler-Automatikgetriebe (HI-MATIC)                              | 28        |   | Einführung                                      | 92         |
|   | Motoren  | 30        |   | Line-up   | 94         |
|   |  |           |   | Motoren & Getriebe                              | 96         |
|   |  |           |   | Reine selektive katalytische Reduktion (HI-SCR) | 100        |
|   |  |           |   | Sicherheit                                      | 104        |
|   |  |           |   | Komfort   | 108        |
|    | <b>Daily Van</b>   | <b>36</b> |  | <b>Services</b>                                 | <b>110</b> |
|   | Einführung   | 38        |   | Einführung                                      | 112        |
|   | Line-up  | 40        |   | Kontaktmöglichkeiten                            | 113        |
|   |  |           |   | IVECO Camper Center                             | 114        |
|   |  |           |   | IVECO Camper Mobilitätsgarantie                 | 116        |
|   |  |           |   | Proaktive Services / Konnektivität              | 118        |
|  | <b>Sicherheit</b>  | <b>42</b> |  | <b>Abkürzungsverzeichnis</b>                    | <b>122</b> |
|   | Einführung   | 44        |   |   |            |
|   | Camper Elektronisches Stabilitätsprogramm (ESP)                          | 45        |   |   |            |
|   | Das ADAS-Menü  | 48        |   |   |            |
|   | Notbrems-Assistent (AEBS) mit City Mode                                  | 50        |   |   |            |
|   | Adaptiver Abstandsregeltempomat (ACC)                                    | 52        |   |   |            |
|   | Stauassistent (QA)   | 54        |   |   |            |
|   | Elektromagnetische Wirbelstrombremse (Telma®)                            | 56        |   |   |            |
|   | Proaktiver Fahrspurüberwachungsassistent (PLKA) und Warntongeeber (LDWS) | 58        |   |   |            |
|   | Bergabfahrassistent (HDC)  | 60        |   |   |            |
|   | Elektronische Differenzialsperre (Traction+)                             | 62        |   |   |            |
|   | Mechanische Differenzialsperre   | 64        |   |   |            |
|   | Reifendruckkontrollsystem (TPMS)   | 65        |   |   |            |

# EINSTIEG

Die Reise beginnt mit dem richtigen Fahrgestell



- 08 IVECO Reisemobil-Familie
- 10 Über IVECO
- 12 Modellüberblick
- 15 Übersicht der Sicherheitsfeatures



Na die haben ja gut lachen! Ihre Kunden auch: Denn Reisemobile auf IVECO bringen sie an die schönsten Orte der Welt.

## IVECO REISEMOBIL-FAMILIE

Bereits seit 1991 eine treibende Kraft auf dem Markt, ist IVECO die unangefochtene Nummer 1 unter den Fahrgestell-Herstellern für Reisemobile im Premium-Segment. Der Weg ist das Ziel: Wer sich für ein Fahrgestell von IVECO entscheidet, erlebt puren Luxus schon während seiner Fahrt zum nächsten Urlaubsziel.

Luxus bedeutet für uns auch Innovation: Durch fortlaufende Optimierung eröffnen wir kontinuierlich **neue Horizonte** in Sachen **Fahrvergnügen, Sicherheit und Komfort** – und das alles mit dem Ziel, Ihren Kunden ein unvergessliches Urlaubserlebnis zu ermöglichen.

Das Ergebnis ist eine ganze **Reihe von Fahrgestellen als perfekte Basis** für mobile Traumdomizile.

Vorderachsantrieb, Pkw-Motoren, Blechrahmenkonstruktionen – die sind bei IVECO nicht zu finden! Jedes unserer Fahrgestelle überzeugt durch:

- einen **stabilen Lkw-Leiterrahmen** mit durchgehenden C-Profil-Längsträgern
- **Vorder- und Hinterachsen mit Einzelradaufhängung**
- **Heckantrieb** für optimale Traktion
- **zwillingsbereifte Hinterachsen** – Allradfahrzeuge und 3,5-Tonner auch mit Singlebereifung erhältlich
- **großvolumige Motoren**
- **Automatikgetriebe**

## Ihre Kunden profitieren von

- höchstem **Komfort**: das Fahrgefühl eines Pkws mit dem Komfort eines großen Reisemobils
- **Top-Motorleistung**:
  - 3-l-Reihen-4-Zylinder-Motor mit bis zu 152 kW (207 PS) und 470 Nm beim Daily Van und Daily HI-MATIC
  - 3-l-Reihen-4-Zylinder-Motor mit bis zu 129 kW (176 PS) und 430 Nm beim Daily 4x4
  - 6,7-l-Reihen-6-Zylinder-Motor mit bis zu 235 kW (320 PS) und 1.100 Nm beim Eurocargo
  - besonders umweltfreundliche CNG-Motor-Varianten beim Daily HI-MATIC und Eurocargo
- **Fahrvergnügen** der besonderen Art: Daily HI-MATIC mit innovativem 8-Gang-Wandler-Automatikgetriebe HI-MATIC
- **noch mehr Komfort** durch HI-ADAPTIVE Sitze mit Memory-Schaum
- intelligenter AIR-PRO-Luftfederung für ein einzigartig **sanftes und sicheres Fahr-Erlebnis**
- maximaler **Sicherheit** dank hochmoderner Fahrerassistenzsysteme
  - Camper-ESP, Notbrems-Assistent, proaktiver Fahrspurüberwachungsassistent, adaptiver Abstandsregeltempomat und vieles mehr
- **Konnektivität** an Bord mit Zugang zu personalisierten Services, Apple CarPlay, Android Auto™ und Amazon Alexa
- **Service** rund um die Uhr mit dem IVECO Camper Service
  - IVECO Proaktive Services
  - IVECO Camper Mobilitätsgarantie
  - IVECO Camper Center



## ÜBER IVECO

Die Geburtsstätte des IVECO Daily liegt in **Suzzara, Italien**. Die Entstehung der Werke in Suzzara sind das Ergebnis eines historischen Prozesses: 1878 gründete der Einheimische Francesco Casali gemeinsam mit seinen Söhnen „F. CASALI e FIGLI“. Sie waren spezialisiert auf die Produktion und Reparatur landwirtschaftlicher Maschinen.

In den dreißiger Jahren wurde das Unternehmen von dem italienischen Lkw-Hersteller Officine Meccaniche (OM) übernommen, der 1957 in die FIAT-Gruppe eingegliedert wurde. Zwischen 1957 und 1977 wurde das Werk für die **Produktion der berühmten Minivans 600 und 900** genutzt.

Schon drei Jahre nach der Gründung von IVECO (das aus dem Zusammenschluss von OM und weiteren Lkw-Herstellern entstand) **rollte 1978 der erste IVECO Daily in Suzzara vom Band**. Seitdem wird die gesamte Produktfamilie dort hergestellt. Heute produziert das Werk mit seinen 2.700 Mitarbeitern **mehr als 300 Fahrzeuge pro Tag**, vor allem für den europäischen Markt.

Mit der **Produktion des 1.600.000. Daily** in Suzzara gelang IVECO im Dezember 2021 ein **erstaunlicher Rekord**. Ein Rekord, der dem hervorragenden Ruf und der Popularität dieses Modells zu verdanken ist.

Für den Eurocargo begann alles im **Werk in Brescia**: ein Produktionsbetrieb, der sowohl für IVECO als auch für die Stadt von Anfang an von großer Bedeutung war und es nach wie vor ist. Hier wurden **alle Generationen des Fahrzeugs, von 1991 bis heute, hergestellt**.

Im Juli 2021 feierte IVECO die **Produktion des 600.000. Eurocargo** in Brescia – ein **Meilenstein für das Werk**, das bei jeder Generation dieses Fahrzeugs eine Schlüsselrolle gespielt hat.

Die Fabrik war das Zuhause der bekannten Marke OM, ehemals Fabbrica Automobili Roberto Züst (gegründet 1903), die 1928 in OM umgewandelt und 1968 von FIAT gekauft wurde. Nach der anfänglichen Herstellung von Pkws (darunter auch Rennautos) stellte OM auf Landmaschinen und später auf Nutzfahrzeuge um. **1975 war OM eines der „Gründungsmitglieder“ von IVECO** und wurde in jeder Hinsicht ein Teil des neuen Unternehmens.

Das Werk in Brescia, das bereits mittelschwere Fahrzeuge der Marke OM produzierte, wurde **1991 für den Produktionsstart des Eurocargo** ausgewählt.

2008 wurde es von Grund auf erneuert. Derzeit beschäftigt der Standort etwa 1.600 Mitarbeiter und besitzt eine Produktionskapazität von **bis zu 140 Fahrzeugen pro Tag**. Der Standort Brescia konzentriert sich auf den **gesamten Produktionszyklus des Eurocargo**: Montage des Fahrgestells, Karosseriebau für die Kabine, Lackierung, Einbau des Antriebsstrangs, Innenausstattung und Endkontrolle. Auch Sonderfahrzeuge werden in Brescia gefertigt – so z.B. Militär- und Brandbekämpfungsfahrzeuge. Der Betrieb kann **mehr als 11.000 verschiedene Produktvarianten** herstellen.

Aufgrund dieser Komplexität im Produktionsprozess wurde 2007 – ebenso wie im Werk in Suzzara – das **World-Class-Manufacturing-Programm** eingeführt.

Seit 2012 erfüllt das Werk in Suzzara mit der **Silbermedaillen-Zertifizierung** des Verbands World Class Manufacturing (WCM) die weltweit führenden Standards für integriertes Management von Produktionsanlagen und -prozessen.

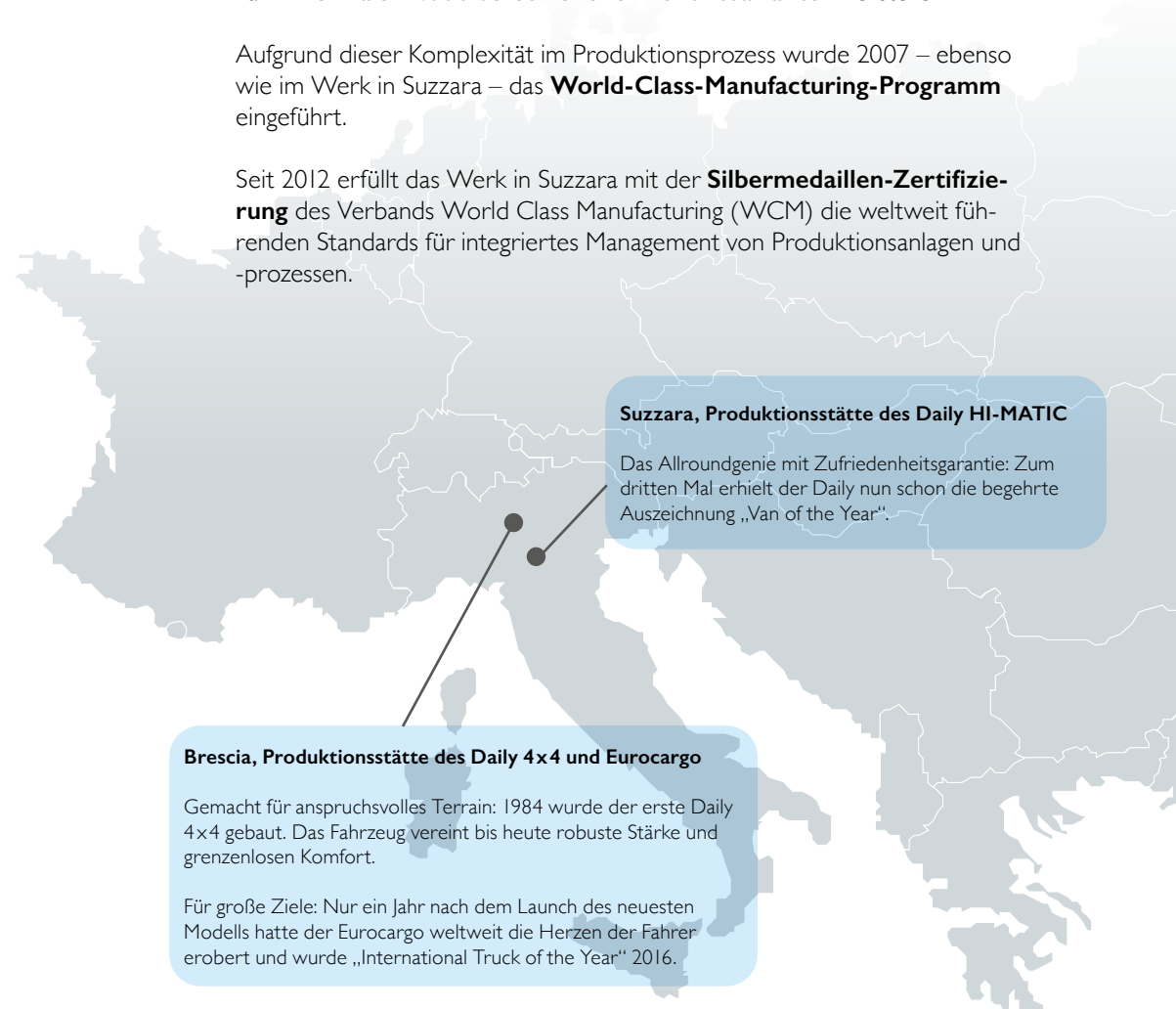

## MODELLÜBERBLICK

Mit seiner Fahrzeug-Range bietet IVECO die perfekte Lösung für individuelle Ansprüche.

|   | Daily Van   | Daily   | 4 x 4   | Eurocargo  |
|---|---|---|---|--|
| <b>C-Rahmen-Profil (Lkw-Leiterrahmen)</b> | ●   | ●   | ●   | ●  |
| <b>Heckantrieb</b>                        | ●   | ●   | Allrad  | ●  |
| <b>zGM (t)</b>                            | 3,5<br>4,2<br>5,2<br>6<br>6,5<br>7<br>7,2   | 3,5<br>4,2<br>5,2<br>6<br>6,5<br>7<br>7,2   | 5,5<br>7  | 7,5<br>8<br>9<br>10<br>12<br>15<br>18                                      |
| <b>Radstand (mm)</b>                      | 3.000<br>3.520<br>4.100   | 4.100<br>4.350<br>4.750<br>5.100  | 3.480<br>3.595<br>3.780<br>4.175  | 4.185<br>4.455<br>4.815<br>5.175<br>5.670<br>6.570                         |
| <b>Anhängelast (kg)</b>                   | 3.500   | 3.500   | 3.500   | 3.500  |
| <b>Leistung (kW/PS)</b>                   | 116 / 156<br>129 / 176<br>152 / 207   | 116 / 156<br>129 / 176<br>152 / 207   | 129 / 176   | 137 / 186<br>152 / 206<br>162 / 220<br>185 / 250<br>206 / 280<br>235 / 320 |
| <b>Drehmoment (Nm)</b>                    | 350 - 470   | 350 - 470   | 430   | 700 - 1.100  |
| <b>Zwillingsbereifung</b>                 | Hinterachse<br>3,5t: Einzel- und<br>Zwillingsbereifung<br>ab 4t:<br>Zwillingsbereifung              | Hinterachse<br>3,5t: Einzel- und<br>Zwillingsbereifung<br>ab 4t:<br>Zwillingsbereifung              | Hinterachse<br>Einzel- und<br>Zwillingsbereifung  | Hinterachse<br>Zwillingsbereifung  |
| <b>Getriebe</b>                           | Manuelles 6-Gang-<br>Getriebe oder<br>automatisches<br>8-Gang-Wandler-<br>Automatikgetriebe<br>(ZF) | Manuelles 6-Gang-<br>Getriebe oder<br>automatisches<br>8-Gang-Wandler-<br>Automatikgetriebe<br>(ZF) | Manuelles 6-Gang-<br>Getriebe oder<br>automatisches<br>8-Gang-Wandler-<br>Automatikgetriebe<br>(ZF) | Automatisiertes<br>ZF-Getriebe<br>EuroTronic<br>(6 Gänge / 12<br>Gänge)    |
| <b>Varianten</b>                          | Van<br>halbverglast   | Normalkabine<br>Doppelkabine<br>Windlauf<br>Windlauf reduziert                                      | Normalkabine<br>Doppelkabine<br>Windlauf<br>Windlauf reduziert                                      | Kurze Kabine<br>Lange Kabine<br>Windlauf                                   |



### IVECO DAILY VAN

Kompaktes Raumwunder für kleine und große Reisen



### IVECO DAILY

Komfort und Sicherheit: das Traum-Reisemobil



### IVECO DAILY 4x4

Für den perfekten Urlaub abseits bekannter Pfade



### IVECO EUROCARGO

Für alle, die größer denken: Luxus für unterwegs



## ÜBERSICHT DER SICHERHEITSFEATURES

| Sicherheitsfeatures  | Daily Van | Daily HI-MATIC | Daily 4x4  | Eurocargo        |
|--|-----------|----------------|--|------------------|
| Camper Elektronisches Stabilitätsprogramm (ESP)                          | ●         | ●              | ●  | ●                |
| Notbrems-Assistent (AEBS) mit „City Brake PRO“                           | ●         | ●              | ○  | ○                |
| Notbrems-Assistent (AEBS)  | ○         | ○              | ○  | ●                |
| Adaptiver Abstandsregeltempomat (ACC) mit Stauassistent (QA)             | ●         | ●              | ○  | ○                |
| Adaptiver Abstandsregeltempomat (ACC) über Radar                         | ○         | ○              | ○  | ●                |
| Elektromagnetische Wirbelstrombremse (Telma®)                            | ●         | ●              | ○  | ●                |
| Proaktiver Fahrspurüberwachungsassistent (PLKA) und Warntongeeber (LDWS) | ●         | ●              | ○  | ○                |
| Warntongeeber (LDWS)   | ○         | ○              | ○  | ●                |
| Bergabfahrassistent (HDC)  | ●         | ●              | ○  | ●<br>Motorbremse |
| Elektronische Differenzialsperre (Traction+)                             | ●         | ●              | ○  | ○                |
| Mechanische Differenzialsperre   | ●         | ●              | ●<br>3 Sperren:<br>Vorderachse,<br>Hinterachse,<br>Längssperre | ●                |
| AIR-PRO Federung   | ●         | ●              | ○  | ○                |
| Reifendruckkontrollsystem (TPMS)   | ●         | ●              | ○  | ○                |

# DAILY HI-MATIC

*Einfach abschalten*



**18** Einführung  
**20** Fahrgestell  
**21** Line-up  
**22** Heckantrieb  
**23** Federung  
**24** AIR-PRO-Luftfederung

**28** 8-Gang-Wandler-  
Automatikgetriebe  
(HI-MATIC)  
**30** Motoren  
**42** Sicherheit  
**66** Komfort

## EINFÜHRUNG

Der Daily HI-MATIC hebt das **Wohn- und Fahr-Erlebnis** Ihrer Kunden auf ein neues Level und ist somit die beste Wahl für ein **erstklassiges** und noch dazu **umweltfreundliches** Reisemobil.

Im Laufe ihrer 40-jährigen Geschichte hat diese Fahrzeugfamilie kontinuierlich neue Maßstäbe in puncto Sicherheit und Komfort gesetzt: Der Daily HI-MATIC ist mit bis zu 7,2 t zulässiger Gesamtmasse robust und dabei unglaublich leicht – ideal für große, vollintegrierte Reisemobile des oberen Luxus-Segments. Dank des **in dieser Klasse exklusiven 8-Gang-Wandler-Automatikgetriebes** sowie hoch entwickelter Fahrerassistenzsysteme bleibt auch der Fahrspaß garantiert nicht auf der Strecke!





## LINE-UP

Uneingeschränkte Vielfalt: Dank der großen Auswahl an Radständen und zulässigem Gesamtgewicht **sowohl für Fahrgestelle mit Fahrerhaus als auch mit Windlauf** ist der IVECO Daily die optimale Basis für Fahr- und Wohnlerlebnisse in jeder Größenordnung.

## FAHRGESTELL

Die IVECO-Fahrgestelle verbinden optimale Leistung mit einem ausgezeichneten Design und einfachem Handling zu einem **einzigartigen Fahr-Erlebnis**.

Das macht den Daily HI-MATIC zur idealen Basis für Premium-Reisemobile:

- **absolute Zuverlässigkeit und Langlebigkeit** dank des C-Profil-Leiterrahmens
- **unschlagbare Vielseitigkeit:** für Reisemobilkonzepte aller Art
- **Plane Rahmenoberkante:** einfache Doppelboden-Konzeption möglich
- **klassenbeste Werte:** 3,5 bis 7,2t zGM, Radstände von 4.100 mm bis 5.100 mm
- bis zu **2.700 kg maximale Vorderachslast**
- **maximale Tragfähigkeit** und eine Anhängelast von 3.500 kg
- **Heckantrieb** für maximale Traktion in jeder Situation
- **Heckgaragenvarianten** mit Rahmenabsenkungen einfach möglich

**So stark wie kein anderer**

Zuladung? Kein Thema mehr mit einem 7-Tonnen-Fahrzeug! Und Ihre Kunden haben wieder eine Sorge weniger. Der Daily HI-MATIC ist das einzige Fahrzeug seiner Klasse mit C-Längsträgern aus hochbelastbarem Lkw-Stahl. Das macht ihn zur unangefochtenen Nummer 1 in Sachen Robustheit, Flexibilität und Langlebigkeit im Vergleich zu Fahrzeugen mit Blechrahmenkonstruktion.



|            | zGM (kg)      | Radstand (mm)                    | Vorderachs-federung         | Hinterachs-federung   |
|------------|---------------|----------------------------------|-----------------------------|---|
| <b>35S</b> | 3.500         | 4.100                            | Quad-Leaf (Querblatt-feder) | Verstärkte Parabelfeder, AIR-PRO-Luftfederung                 |
| <b>35C</b> | 3.500         | 4.100                            |                             |   |
| <b>50C</b> | 5.200 / 5.600 | 4.100<br>4.350<br>4.750          | Quad-Tor (Drehstabfeder)    | Verstärkte Parabelfeder, halbelliptisch, AIR-PRO-Luftfederung |
| <b>65C</b> | 6.500         | 4.100<br>4.350<br>4.750<br>5.100 |                             |   |
| <b>70C</b> | 7.000 / 7.200 | 4.100<br>4.350<br>4.750<br>5.100 |                             |   |

## HECKANTRIEB

Alle IVECO-Fahrgestelle sind mit einem **Hinterradantrieb** ausgestattet, um Zuverlässigkeit und Fahrvergnügen auf höchstem Niveau zu gewährleisten.

- **herausragende Fahrstabilität und Straßenhaftung**, selbst auf anspruchsvollsten Strecken
- reduziert effektiv den Verschleiß der Räder für ein **komfortableres Fahr-Erlebnis** an Bord
- im Fall der Fälle: Zwillingbereifung für **maximale Traktion und mehr Sicherheit** auch bei Ausfall eines Reifens

### Perfekte Traktion in jeder Situation

Fahrzeuge mit Frontantrieb machen große Abstriche hinsichtlich Handling und Traktion. Der Daily HI-MATIC setzt daher ausschließlich auf Heckantrieb, der auch bei ungünstigen Fahrbedingungen wie Regen oder Rollsplit höchste Sicherheit und Traktion garantiert. Während beim Frontantrieb die Vorderräder durch den meist hecklastigen Aufbau durchdrehen können, ist beim Heckantrieb die Achsverteilung ideal für volle Traktion. Dadurch kann ein Durchdrehen der Räder; z.B. beim Anfahren vor allem in Steigungen, effektiv verhindert werden. Das Ergebnis: Mehr Gummi auf den Reifen und nicht auf der Straße!



## FEDERUNG

Die werkseitige **Luftfederung an der Hinterachse** sorgt nicht nur für die Stabilität des IVECO Daily, sondern ermöglicht Ihren Kunden ein einzigartiges Fahr-Erlebnis, mit dem jede Reise zum Vergnügen wird.

### Vorderachsfederung:



- Bei Fahrzeugen von **3,5 t und bis zu 4 t** erhöht die **Querblattfeder** die Manövrierfähigkeit und das Handling auch bei hohen Lasten erheblich und erzielt dabei hervorragende Ergebnisse in Bezug auf Geräusch- und Vibrationsdämpfung sowie Nutzlast und Beladungskapazität.
- Für Fahrzeuge **ab 5 t** sorgt die **Drehstabfeder** an der Vorderachse für die perfekte Mischung aus Stabilität, Fahrkomfort und Dynamik.

### Hinterachsfederung:

- Die Geometrie der **verstärkten parabolischen, halbelliptischen Hinterachsfederung** verhindert effektiv jedes Übersteuern. Eine **optional erhältliche Luftfederung an der Hinterachse** sorgt für herausragende Vibrationsdämpfung und Fahrstabilität, selbst auf anspruchsvollsten Strecken.

### Maximaler Fahrkomfort dank Stabilität

Die automatische Niveauregulierung sorgt während der Fahrt stets für eine waagerechte Fahrzeugposition. Der Eindruck eines überladenen Reisemobils wird auf diese Weise vermieden.

## AIR-PRO-LUFTFEDERUNG

Der Daily 2022 hat eine **echte Revolution** an Bord: Die AIR-PRO-Luftfederung ermöglicht durch die Kombination zweier Systeme – der Luftfederung an der Hinterachse und des adaptiven, elektronisch gesteuerten Dämpfersystems an allen vier Rädern – eine dynamische Anpassung an unterschiedliche Fahrbedingungen. Dank der sogenannten **„Skyhook“-Funktion** schwebt das Reisemobil geradezu über Unebenheiten hinweg und garantiert Ihren Kunden mehr Sicherheit und Fahrgenuss der Luxusklasse.

Der Fahrer hat die Wahl zwischen drei Modi, die sich bequem über den Drehregler einstellen lassen: **SOFT** bietet maximalen Komfort bei geringer Beladung, **AUTO** sorgt innerhalb von Millisekunden für eine automatische Anpassung in Abhängigkeit von Beladung und Straßenzustand, **LOAD** optimiert das Handling und die Einstellungen bei voller Beladung – für absolut straffe, sportlich eingestellte Stoßdämpfer.

## Dynamische Kontrolle

Der Fahrer hat es in der Hand: Er kann zwischen einer **weicheren Einstellung** für eine komfortable Fahrt und **maximaler Neigungskontrolle** für Top-Leistungen mit voller Beladung wählen. Das intelligente System lässt sich einfach mit dem **ergonomischen Drehschalter** steuern.

Die **elektronische Dämpferregelung** der AIR-PRO berechnet in Intervallen von 10 Millisekunden automatisch die ideale Kennlinie für jeden einzelnen der vier Stoßdämpfer und reagiert durch **dynamische Anpassungen** auf die Fahrbahnbeschaffenheit. Das Ergebnis: Bis zu 25 % weniger Erschütterungen und **mehr Komfort auf allen Wegen!**



## Statische Kontrolle

**Passt sich den Bedürfnissen an:** Mit der AIR-PRO-Luftfederung können Ihre Kunden das Reisemobil in weniger als 10 Sekunden **absenken oder anheben**. Dank der schnellen Anpassung können sie Hindernisse mühelos und ohne Schäden am Reisemobil überwinden – zum Beispiel beim Befahren einer Fähre: Das tiefe Heck des Reisemobils kann angehoben werden, um ausreichend Abstand zum Boden zu schaffen.



### Noch mehr Sicherheit

Die AIR-PRO-Luftfederung passt sich der Beladung des Reisemobils an und reduziert die Seitenneigung in Kurven um bis zu 30 % – ein echtes Plus für Reisende in Sachen Sicherheit!

## AIR-PRO-LUFTFEDERUNG

Die AIR-PRO-Luftfederung wurde von **ZF exklusiv für den Daily** entwickelt und ist ein **absolutes Novum im Segment der luxuriösen Reisemobile**.

Sensoren ① erfassen kontinuierlich die Fahrbedingungen (Fahrbahnoberfläche, Fahrzeugbeladung und Fahrermanöver). Das AIR-PRO-Steuergerät ② verarbeitet die Sensordaten sowie weitere Informationen des ESP-Steuergeräts und errechnet daraus alle 10 Millisekunden die **optimale Kennlinie der adaptiven Stoßdämpfer** für die jeweilige Situation. Über den CAN-BUS ③ werden die elektronischen Proportional-Dämpfungsventile ④ (siehe auch Seite S. 27) reguliert und so die Kennlinie und Reaktion jedes einzelnen Stoßdämpfers entsprechend angepasst und gesteuert.

Diese adaptive Anpassung sorgt für ein **Maximum an Komfort, geringe Seitenneigung** – auch bei voller Beladung mit hohem Schwerpunkt – sowie perfekte **Fahrstabilität unter allen Fahrbedingungen**.

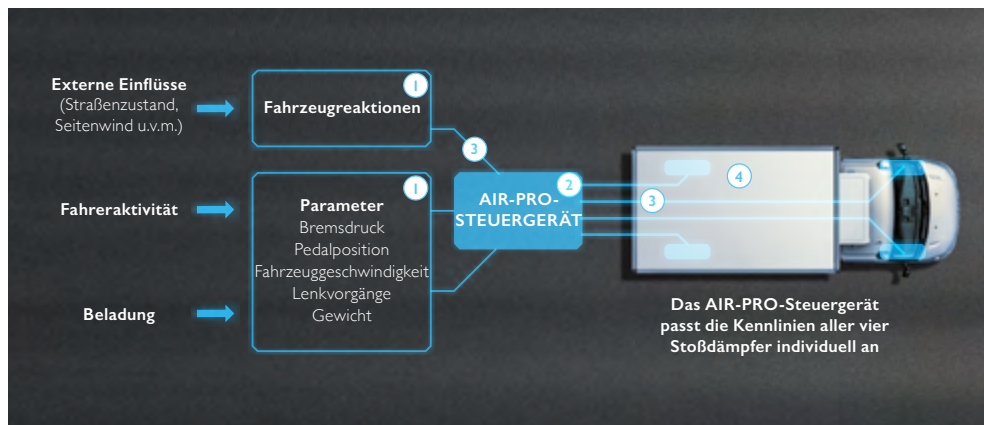

Die Luftfederung der AIR-PRO verfügt an der Hinterachse über einen **geräuschgedämmten Kompressor** und – je nach Modell – über **bis zu zwei Luftspeichertanks**. Diese ermöglichen eine **schnelle Niveauregulierung** innerhalb von maximal 10 Sekunden aus der Fahrposition heraus, ohne dass der Kompressor zuerst Druck erzeugen muss. Darüber hinaus kann der Fahrer seine **bevorzugte Ladehöhe speichern** und mit einem Knopfdruck über den Drehschalter am Armaturenbrett oder über das entsprechende Bedienelement im Laderaum des Kastenwagens abrufen und einstellen.

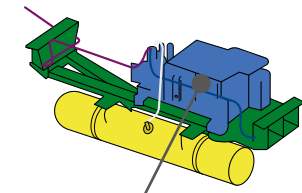
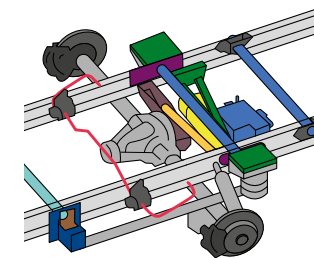

### Kompressor:

Ein geräuschgedämmter Kompressor sorgt für kontinuierlichen Luftvorrat zur schnellen Niveaueinstellung.

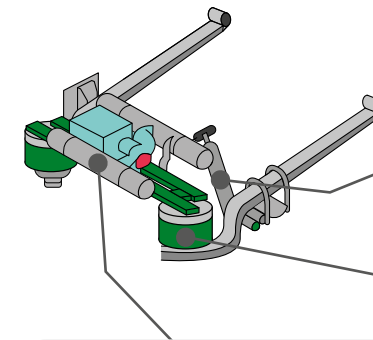

### Stoßdämpfer:

Mit elektronisch gesteuertem Proportional-Ventil für variable Kennlinie je nach Fahr- und Beladungszustand.

### Federbälge:

Bis zu 108 mm Niveaueinstellung (von niedrigster bis höchster Position).

### Lufttanks:

Ein Luftvorrat sorgt für schnelle Anpassung der Ladehöhe (max 10 Sek. von Fahrniveau bis oberste Position), ohne dass zuerst Druck vom Kompressor erzeugt werden muss.

## 8-GANG-WANDLER-AUTOMATIK-GETRIEBE HI-MATIC

Als das **erste 8-Gang-Wandler-Automatikgetriebe seiner Klasse** garantiert HI-MATIC ein Höchstmaß an Sicherheit und Fahrkomfort. Mit butterweichen Gangwechseln in unter 200 Millisekunden bietet diese neue Getriebeversion Ihren Kunden ein **echtes Luxus-Erlebnis** und das einmalige Fahrvergnügen wie in einem Sportwagen – so wird schon die Reise zum nächsten Urlaubsziel zu einem Erlebnis der besonderen Art!

Um den Wartungsaufwand von Motor und Getriebe zu minimieren und damit die **Langlebigkeit des Fahrzeugs** zu fördern, wurde die Anzahl der Komponenten reduziert. Und dank der großen Getriebespreizung läuft der Motor stets im **optimalen Drehzahlbereich**.



Mit diesen **zwei cleveren Funktionen** sind Ihre Kunden für jede Streckenanforderung gewappnet:

- **Eco-Modus:** weiche Schaltübergänge bei niedrigen Drehzahlen für maximalen Komfort
- **Power-Modus:** schnelle, präzise Gangwechsel für ein kraftvolles Fahrgefühl und maximale Beschleunigung

### Gut zu wissen!

Sehen Sie die Ähnlichkeit?



Das 8-Gang-Wandler-Automatikgetriebe ist eine Perle der Familie und wird auch von unseren Kollegen bei Maserati verwendet. Dank der engen Zusammenarbeit mit ZF sind wir in der Lage, erstklassige Automatikgetriebe anzubieten, die auch in PKW-Fahrzeugen der Luxusklasse zum Einsatz kommen.





## MOTOREN

Der Daily HI-MATIC ist das **einzige Reisemobil auf dem Markt**, das Ihren Kunden die **Wahl zwischen zwei Basismotoren (2,3 l und 3,0 l)** bietet, die für Höchstleistungen bei jeder Art von Reise optimiert sind. Alle Varianten erfüllen die **Euro-VIe-Emissions-Standards**.

|                         |  |  |  |
|-------------------------|---|---|---|
| Motor                   | F1A   | F1C   | F1C Compressed Natural Gas  |
| Hubraum (Liter)         | 2,3   | 3,0   | 3,0   |
| Max. Leistung (kW / PS) | 87 / 116  | 129 / 176   | 101 / 136   |
|                         | 116 / 156   | 152 / 207   |   |
| Max. Drehmoment (Nm)    | 370   | 430   | 350   |
|                         | 400   | 470   |   |
| Turbolader              | e-VGT   | e-VGT / VGT   | WG  |
| Emissionen              | Euro VIe Heavy Duty   |   |   |
| Abgasnachbehandlung     | SCR   | SCR   | –   |
| Getriebe                | HI-MATIC  |   |   |

e-VGT: elektronisch gesteuerte variable Turbinengeometrie; VGT: variable Turbinengeometrie; WG: WasteGate

## 3,0-Liter-Motor

Der 3,0-Liter Heavy Duty **F1C-Motor** verbindet **Komfort und Fahr-Erlebnis auf höchstem Niveau**. Seine unschlagbare Performance macht ihn zum idealen Motor für Premium-Reisemobile.

- 4-Zylinder 4-Takt-Reihen-Dieselmotor mit elektronisch gesteuerter **Common-Rail-Direkteinspritzung** (piezoelektrische Injektoren) mit 1.800 bar Einspritzdruck
- Dank der Langlebigkeit und Zuverlässigkeit profitieren Ihre Kunden von erweiterten Wartungsintervallen (alle 50.000 km oder jährlich)
- Antrieb über eine robuste Steuerkette
- erhältlich mit 129 kW (176 PS) oder 152 kW (207 PS)
- e-VGT: elektronisch gesteuerte **variable Turbinengeometrie** (für das 207-PS-Modell)
- auch als CNG-Version erhältlich – für ein saubereres und bemerkenswert ruhiges Fahrverhalten



### Die Nummer 1 für Luxus-Reisemobile

Als größter Motor in der Transporter-Fahrgestell-Klasse ist unser 3,0-l-Motor die ideale Basis für Premium-Reisemobile. Mit dem haus-eigenen Euro-VIe-Motor behauptet IVECO zu Recht seinen Status als Fahrgestell-Hersteller im Luxus-Segment. Übrigens: Die robusten Motoren aus dem Hause FPT (Fiat Powertrain Technologies) werden auch von anderen Fahrzeugherstellern eingesetzt, z. B. beim Modell Fuso Canter von Daimler Truck.

### Gut zu wissen!

Für ein garantiert sorgenfreies Urlaubserlebnis sollten Ihre Kunden einmal im Jahr vor ihrem Haupturlaub einen Wartungstermin machen. So können sie sicher sein, dass ihr Reisemobil jederzeit im perfekten Zustand ist!



IVECO  
dealer locator



# MOTOREN

Die Motorenbaureihe des IVECO Daily vereint Effizienz und Fahrvergnügen: Alle Motoren weisen ein **hohes Drehmoment** über ein **sehr breites Drehzahlband** aus. Dadurch sind sie höchstelastisch und obendrein **sparsam** zu fahren.

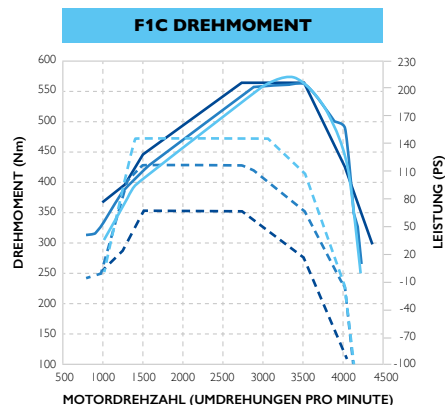
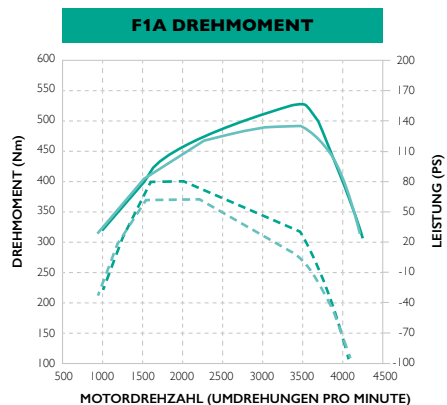

PS —  
Nm - -

## Volle Kraft bei nahezu jeder Drehzahl

Bei vielen kleinen Pkw-Motoren steht das Drehmoment nur in sehr begrenzten Drehzahlbereichen zur Verfügung, sodass häufige Schaltvorgänge unvermeidbar sind. Nicht so beim Daily HI-MATIC: Das satte Drehmoment ermöglicht volle Durchzugskraft über ein extrem breites Drehzahlband – und sorgt für entspannten Fahrspaß beim Cruisen mit unseren Luxus-Reisemobilen!



DAILY HI-MATIC

## Elektronisch gesteuerte variable Turbinengeometrie (e-VGT)

Dank seiner variablen Geometrie **erhöht** der elektronische Turbolader dauerhaft die **Leistung und Effizienz** der IVECO-Motoren.



- Schnelleres Ansprechverhalten
- Drehmoment-Optimierung auch bei geringer Drehzahl
- Selbstanpassendes Verhalten mit einer unabhängigen Motorsteuerungsgeschwindigkeit
- Verbrauchsreduktion um bis zu 1,5% (gegenüber konventionellen variablen Turboladern)



# Nachhaltigkeit

- **Selektive katalytische Reduktion (SCR)**

Die selektive katalytische Reduktion ist eine Technologie zur Reduktion von Stickoxiden (NO<sub>x</sub>) in Abgasen.

Alle IVECO-Motoren sind jetzt mit doppelter SCR-Technologie im Abgasstrang ausgestattet. Durch eine spezifische chemische Reaktion werden die Stickoxide (NO<sub>x</sub>) in unbedenkliche Partikel wie zweiatomigen Stickstoff (N<sub>2</sub>) und Wasser (H<sub>2</sub>O) umgewandelt.

- **Einhaltung der Euro-VIe-Emissions-Standards**

Alle IVECO-Motoren erfüllen kompromisslos die strengen Euro-VIe-Emissions-Standards – so genießen Ihre Kunden freie Zufahrt zu den schönsten Urlaubszielen.

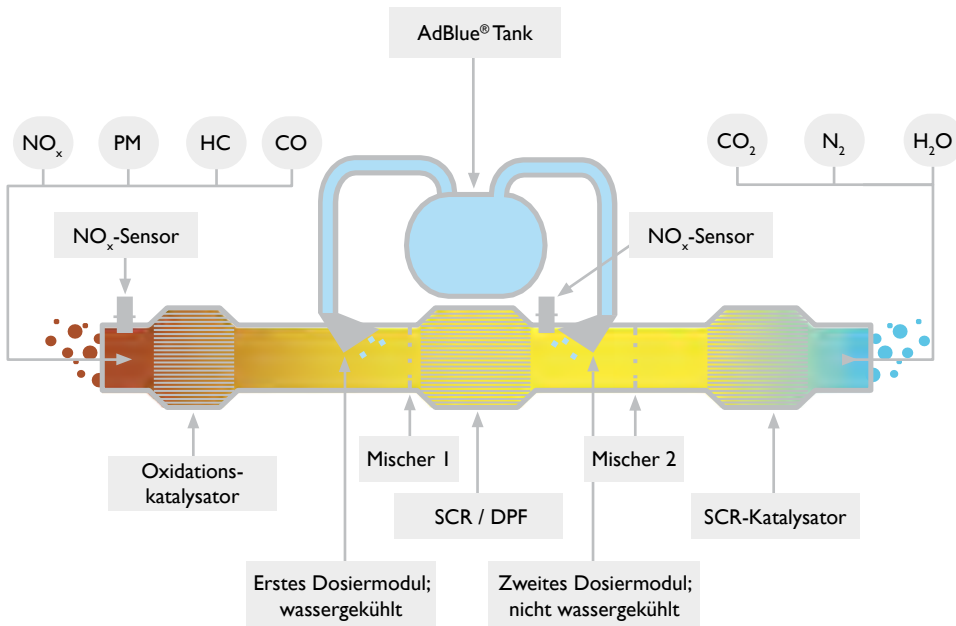

## Euro-VIe-Emissions-Standards

Die Abgasnorm fordert immer geringer werdende Emissionswerte für Fahrzeuge der Schadstoffklassen Euro 0 bis Euro VI. Euro-VIe-Standard bedeutet, dass die Emissionsgrenzwerte unter realen Bedingungen und während der gesamten Lebensdauer des Reisemobils eingehalten werden. Der Daily verfügt über ein **optimiertes doppeltes SCR-Abgasnachbehandlungssystem**, das den gleichen Platz wie bei den Vorgängermodellen einnimmt, sodass es die Karosserie des Fahrzeugs nicht beeinträchtigt. Die legendäre Vielseitigkeit des Daily bleibt dadurch erhalten.

**Besser für die Umwelt**

Der große Vorteil von Euro VIe gegenüber Euro VIId liegt darin, dass die gleichen Emissionswerte früher erreicht werden. Die Berechnungen der Euro-VIId-Emissionsnorm gingen von der optimalen Betriebstemperatur der Motoren aus. Im Gegensatz dazu erfüllen Euro-VIe-Motoren dieselben Standards schon, sobald der Motor angelassen wird.

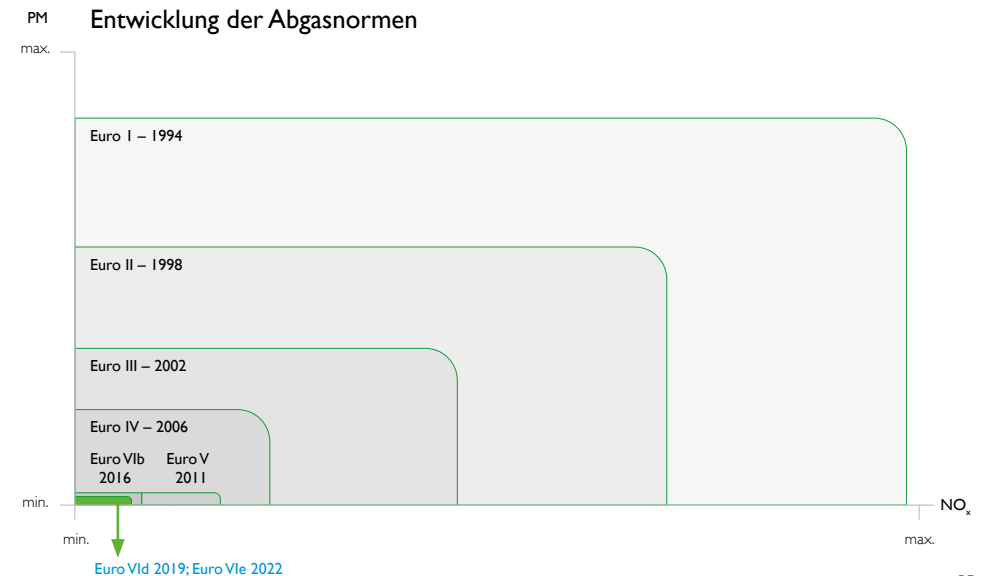

# DAILY VAN

*Hier passt alles*



38 Einführung  
40 Line-up

## EINFÜHRUNG

Der perfekte Daily für Wochenend-Touren: Mit mehr als **8.000 möglichen Varianten** ab Werk bietet der Daily-Kastenwagen die **größte Produktpalette seiner Klasse**. Unter den vielzähligen Kombinationen von Radständen, Leistungsstufen, Volumina, Wohnraum-Innenhöhen und Ladekapazitäten ist garantiert auch für Ihre Kunden das **passende Gesamtpaket** dabei!







## LINE-UP

Egal wie groß der Traumurlaub werden soll: Der perfekte Daily wartet schon. Ihre Kunden haben die Wahl zwischen verschiedenen Radständen, Dachhöhen, Hecküberhängen und Ladevolumina von 7,3 m<sup>3</sup> bis 19,6 m<sup>3</sup> – damit es einfach rundum passt!



| A<br>Radstand<br>(mm) | B<br>Fahrzeug-<br>länge<br>(mm) | C<br>Wohnraum-<br>länge<br>(mm) | D<br>Wohnraum-<br>breite<br>(mm) | G Höhe/Wohnraumvolumen  |   |  | zGM<br>(t) |      |     |
|-----------------------|---------------------------------|---------------------------------|----------------------------------|---|---|--|------------|------|-----|
|                       |                                 |                                 |                                  | H1 (1.545 mm)   | H2 (1.900 mm)   | H3 (2.100 mm)  | MIN.       | MAX. |     |
| 3.000                 | 5.080                           | 2.610                           | 1.800                            |  |  |  |            |      |     |
| 3.520                 | 5.600                           | 3.130                           | 1.800                            | 7,3 m <sup>3</sup>  |   |  |            | 3,5  | 3,8 |
|                       | 6.000                           | 3.540                           | 1.800                            | 9 m <sup>3</sup>  | 10,8 m <sup>3</sup>   |  |            | 3,5  | 5,2 |
| 4.100                 | 7.170                           | 4.680                           | 1.800                            |   | 12 m <sup>3</sup>   | 13,4 m <sup>3</sup>  |            | 3,5  | 5,2 |
|                       | 7.540                           | 5.125                           | 1.800                            |   | 16 m <sup>3</sup>   | 18 m <sup>3</sup>  |            | 3,5  | 7   |
|                       |                                 |                                 |                                  |   | 17,5 m <sup>3</sup>   | 19,6 m <sup>3</sup>  |            | 3,5  | 7   |



### Seitentür

| Abmessungen der seitlichen Schiebetür |        | H1 (mm)               | H2 (mm) | H3 (mm) |
|---------------------------------------|--------|-----------------------|---------|---------|
| E                                     | Höhe   | 1.440                 | 1.800   |         |
| F                                     | Breite | Radstand 3.000        | 1.100   |         |
|                                       |        | Radstand 3.520/4.100L | 1.200   |         |

### Hecktür

| Nutzbare Höhe der Türöffnung | H (mm)  | I (mm)  | J (mm)  |
|------------------------------|---------|---------|---------|
|                              | H1 (mm) | H2 (mm) | H3 (mm) |
| Höhe                         | 1.450   | 1.800   | 2.000   |
| Breite                       | 1.530   |         |         |

# SICHERHEIT

Reisen entspannt genießen



- 44 Einführung
- 45 Elektronisches Stabilitätsprogramm (Camper-ESP)
- 48 Das ADAS-Menü
- 50 Notbrems-Assistent (AEBS) mit City Mode
- 52 Adaptiver Abstandsregeltempomat (ACC)
- 54 Stauassistent
- 56 Elektromagnetische Wirbelstrombremse (Telma®)
- 58 Proaktiver Fahrspurüberwachungsassistent (PLKA) und Warntongeeber (LDWS)
- 60 Bergabfahrassistent (HDC)
- 62 Elektronische Differenzialsperre Traction+
- 64 Mechanische Differenzialsperre
- 65 Reifendruckkontrollsystem (TPMS)

## EINFÜHRUNG

Die Sicherheit an Bord eines IVECO-Reisemobils ist so hoch wie nie zuvor. Zahlreiche **innovative Technologien** sowie **modernste Sicherheitssysteme** bieten Ihren Kunden und ihren Familien zuverlässig den maximalen Schutz. Damit können sie sich voll und ganz auf Ihren Urlaub konzentrieren!

Jedes System kann im Display des Fahrzeugs eingestellt werden und die Parameter lassen sich **schnell und einfach anpassen**.



## CAMPER ELEKTRONISCHES STABILITÄTSPROGRAMM (ESP)

Die lange Karosserie und der hohe Schwerpunkt führen häufig zu weniger Stabilität bei vollintegrierten Reisemobilen. 2016 wurde daher in Zusammenarbeit mit Bosch ein spezielles **elektronisches Stabilitätsprogramm (ESP) für Camper** entwickelt, um den Fahrer in nahezu allen kritischen Fahrsituationen zu unterstützen und die Sicherheit zu erhöhen. Das System erkennt mögliche Schleuderbewegungen des Fahrzeuges und wirkt ihnen aktiv entgegen.

Mithilfe von **fünf Sensoren**, welche Geschwindigkeit und Richtung jedes Rades sowie Gierrate (Querschleunigung) und Drehung um die Längsachse (Überschlag) messen, vergleicht das ESP-System ständig die tatsächliche Bewegung des Fahrzeuges mit der durch den Lenkwinkel vorgegebenen Soll-Fahrtrichtung. Im Bedarfsfall **reagiert das System automatisch** durch eine Reduzierung der Motorleistung. Das System kann auch jedes Rad einzeln abbremsten, um der Schleuderbewegung entgegenzuwirken und das Reisemobil sicher auf dem gewünschten Kurs zu halten.



### Entspannt unterwegs

ESP kann Unfälle in kritischen Situationen verhindern und sorgt dadurch nicht nur für mehr Sicherheit, sondern auch für ein gutes Gefühl bei Fahrer und Passagieren. Diese bemerken die Intervention häufig nicht einmal und fahren einfach unbeschwert weiter!



## Zusatzfunktionen

Das Elektronische Stabilitätsprogramm verfügt über **weitere Funktionen für ein optimales Fahr-Erlebnis:**



### **Berganfahrhilfe (HHC: Hill Hold Control)**

Die Berganfahrhilfe **erleichtert das Anfahren am Berg** auch bei voller Beladung des Reisemobils. Nachdem der Fahrer das Bremspedal bereits losgelassen hat, hält der Assistent die Bremsen noch etwa zwei Sekunden lang gedrückt. Der Fahrer kann so mühelos vom Brems- auf das Gaspedal wechseln, ohne die Handbremse zu betätigen. Das Wohnmobil fährt bequem und **ohne rückwärts zu rollen** los.

*Da staut sogar die Kuh! Wen es in die Berge zu Alma, Zenzi & Co. zieht, ist mit dem Daily HI-MATIC auf dem richtigen Weg.*



### **Adaptive Lastkontrolle (LAC: Load Adaptive Control)**

Die adaptive Lastkontrolle erkennt Änderungen des Beladungszustands und des Schwerpunkts entlang der Längsachse des Reisemobils und **optimiert die Bremswirkung, Traktion und Stabilität** des Fahrzeugs.

### **Roll Over Mitigation (ROM)**

Mithilfe der ESP-Sensoren überwacht die Roll Over Mitigation kontinuierlich die Stabilität des Reisemobils und bremst im Bedarfsfall einzelne Räder ab, während das Antriebsmoment verringert wird. Das **Risiko des Umkippens** wird so **zuverlässig reduziert**.

### **Anhängerspurstabilisierung (TSM)**

Die Anhängerspurstabilisierung erkennt mithilfe der ESP-Sensoren Schlingerbewegungen des Anhängers und greift durch Abbremsen einzelner Räder des Zugfahrzeugs ein. **Fahrzeug und Anhänger** werden gestrafft und **stabilisiert**, indem sie sanft wieder in die Gerade gezogen werden.

### **AIR-PRO-Luftfederung**

Das adaptive System passt sich der Beladung des Reisemobils an und reduziert die Seitenneigung in Kurven um bis zu 30 % – für mehr **Sicherheit und Komfort** an Bord!

## DAS ADAS-MENÜ

Der Daily HI-MATIC verfügt über ein **modernes ADAS-System** (Advanced Driver Assistance Systems: Fahrerassistenzsysteme), das den Fahrer von langen Autofahrten bis zum dichten Urlaubsverkehr **in jeder Situation effektiv unterstützt**. Die Parameter wie der gewünschte Sicherheitsabstand oder die Impulsstärke beim Eingreifen des Systems lassen sich ganz einfach einstellen. Ihre Kunden bleiben sicher auf Kurs – und kommen garantiert stressfrei an ihrem Urlaubsziel an.



Wie rufe ich das ADAS-Menü auf?

- Einfach die Schnellwahltaste am Lenkrad drücken



- Auf dem Display erscheinen sofort die ADAS-Einstellmöglichkeiten

### Die unterschiedlichen Funktionen innerhalb des Menüs:

- Automatisches Fernlicht
- Notbrems-Assistent (AEBS)
- Proaktiver Fahrspurüberwachungsassistent (PLKA) und Warntongeber (LDWS)
- Geschwindigkeitswarnung

## NOTBREMS-ASSISTENT (AEBS: ADVANCED EMERGENCY BRAKING SYSTEM) MIT „CITY BRAKE PRO“



Dank einer Kombination aus Kamera und Radar erkennt der Notbrems-Assistent (AEBS) **mögliche Kollisionen frühzeitig** und bremst automatisch. So können **Unfälle bei geringeren Geschwindigkeiten gänzlich vermieden** und bei höheren Geschwindigkeiten deutlich gemildert werden.



- Zur Reaktivierung in der Menüübersicht „AEBS + City Brake“ wählen



Wie deaktiviere ich den Notbrems-Assistenten?

- Deaktivierung über das Display



- Wird das System aus dem deaktivierten Modus wieder aktiviert, kann der Fahrer einstellen, wann das AEBS auf das vorausfahrende Fahrzeug reagieren soll (Sensibilität in Abhängigkeit von der Distanz)
- Standardmäßig ist die mittlere Distanz eingestellt



- Bei Deaktivierung des AEBS erscheint dieses Symbol

### Gelassen durch die Stadt

Bei starkem Verkehr, zum Beispiel während einer Stadtrundfahrt, hilft zusätzlich die Funktion City Brake PRO, Kollisionen zu verhindern oder Schäden zu begrenzen. City Brake PRO wurde nämlich genau für diese geringen Geschwindigkeiten mit den Eigenschaften des Notbrems-Assistenten ausgestattet.

## ADAPTIVER ABSTANDSREGELTEMPOMAT (ACC: ADAPTIVE CRUISE CONTROL)

Es kann schwierig sein, während langer Autobahnfahrten konstant aufmerksam zu bleiben; hier unterstützt der adaptive Abstandsregeltempomat (ACC) Ihre Kunden.



Mithilfe der Kamera und des Radars hält er die **eingestellte Reisegeschwindigkeit** und den **gewünschten Abstand zum vorausfahrenden Fahrzeug**. Wird dieses langsamer, reduziert das System automatisch die Geschwindigkeit, um den gewählten Sicherheitsabstand einzuhalten.

Der adaptive Abstandsregeltempomat verringert auf diese Weise das Risiko von Unfällen und Kollisionen auf Autobahnen. In Kombination mit dem fortschrittlichen Notbrems-Assistenten sorgt die IVECO-Technologie für die Sicherheit von Fahrer und Insassen, indem sie die angemessene Geschwindigkeit und den entsprechenden Abstand erkennt und **je nach Situation autonom handelt**.



Wie stelle ich den Abstandsregeltempomat ein?

- Aktivierung ACC am Lenkrad über diesen Taster.
- Anschließend kann die gewünschte Geschwindigkeit über Set+ oder Set- eingestellt werden



- Über diesen Taster am Lenkrad lässt sich die gewünschte Distanz zum vorausfahrenden Fahrzeug einstellen (drei Abstände wählbar)

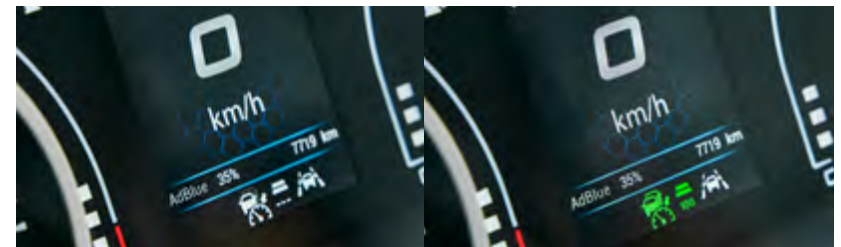

- Bei Aktivierung erscheint das ACC-Symbol im Display
- Das Symbol rechts von dem ACC-Symbol zeigt den eingestellten Abstand anhand der Balkenzahl (min. 1, max. 3 Balken)
- Auto und Abstandsanzeige werden grün, sobald das vorausfahrende Fahrzeug erfasst wurde



## STAUASSISTENT (QA: QUEUE ASSIST)



Der Stauassistent bietet die **gleiche Funktionalität wie der ACC** für Geschwindigkeiten **unter 30 km/h**.

Der Fahrer kann mit einem Knopfdruck den gewünschten Sicherheitsabstand zum vorausfahrenden Fahrzeug einstellen. Das Reisemobil verringert automatisch die Geschwindigkeit, um die eingestellte Distanz zum vorausfahrenden Fahrzeug einzuhalten. Wenn dieses wieder anfährt, genügt eine leichte Berührung des Gaspedals und das Reisemobil setzt sich wieder in Bewegung.

Stress im Urlaubsverkehr gehört damit der Vergangenheit an!



Wie aktiviere ich den Stauassistenten?

- Aktivierung über den rechten Lenkstockhebel
- Bei Drücken des Tasters wird automatisch auch der Abstandsregeltempomat aktiviert, der ACC-Taster muss nicht mehr gedrückt werden



- Auf dem Display erscheint das ACC-Symbol
- Bei Fahrtgeschwindigkeiten unter 30 km/h wird automatisch 30 km/h als Soll-Geschwindigkeit eingestellt
- Auto und Abstandsanzeige werden grün, sobald das vorausfahrende Fahrzeug erfasst wurde

### Rundum sicher

Aufgrund der Vielzahl an Sensoren ist der Stauassistent in der Lage, das Fahrzeug bei Bedarf vollständig anzuhalten – eine einzigartige Funktion im Bereich der Reisemobile! Nach vollständigem Stillstand fährt das Reisemobil durch kurzes Antippen des Gaspedals wieder an. Aus Sicherheitsgründen wird das System sofort deaktiviert, wenn der Fahrer aufsteht, den Sitz dreht oder ein Mitfahrer die Autotüre öffnet.

## ELEKTROMAGNETISCHE WIRBELSTROMBREMSE (TELMA®)

Das Abbremsen eines Reisemobils in hohen Gewichtssegmenten (wie z.B. im Bereich der 7-Tonner) erfordert eine enorme Bremskraft. Der Telma®-Retarder, eine sich im Antriebsstrang auf der Kardanwelle befindliche Wirbelstrombremse, basiert auf dem physikalischen Prinzip der elektromagnetischen Induktion und **unterstützt die Bremsleistung** des Fahrzeugs gezielt und effektiv.



Beim Betätigen des konventionellen Bremspedals schaltet sich immer zuerst der Telma®-Retarder ein. Ohne dass der Fahrer es mitbekommt, übernimmt die Telma® **bis zu 90% aller Bremsvorgänge** und vermeidet dadurch ein Überhitzen der Betriebsbremse. So sorgt die integrierte Wirbelstrombremse, vor allem bei Bergabfahrten, für ein **Plus an Sicherheit und Komfort**, da die Betriebsbremsanlage im Notfall funktionsfähig bleibt.



Bei längeren Talfahrten lässt sich über den am Armaturenbrett zusätzlich angebrachten vierstufigen Hebel eine **bedarfsgerechte Bremsleistung** des Telma®-Retarders erwirken, ohne dass dafür das Bremspedal konstant betätigt werden muss. Ihre Kunden spüren nichts, nur die konstante und sichere Fahrweise ihres Reisemobils.

Nachhaltige Leistung: Die reibungs- und emissionsfreie Bremsweise der Telma® schont nicht nur die Bremsen und reduziert deutlich deren Verschleiß, sie trägt auch zusätzlich zu einer **umweltfreundlichen und ruhigen Fahrweise** bei.



**Telma® muss mit!**

Wer einmal in den Genuss gekommen ist, wird dieses Feature nicht mehr missen wollen. Raten Sie Ihren Kunden also vor allem bei höheren Gewichtssegmenten und Hängerbetrieb zur Wirbelstrombremse. Aber Achtung: Telma® bringt etwa 85 kg Gewicht mit! Beachten Sie dies bitte bei der Konfiguration und Achslastverteilung.

## PROAKTIVER FAHRSPURÜBERWACHUNGSASSISTENT (PLKA) UND WARNTONGEBER (LDWS)

Dank voll elektrischer Lenkung hilft der **proaktive Fahrspurüberwachungsassistent (PLKA: Proactive Lane Keeping Assist)** mit dem **Warntongebener (LDWS: Lane Departure Warning System)** Ihren Kunden, immer in der Spur zu bleiben. Bei unbeabsichtigtem Verlassen der Fahrspur warnt das System über ein Piepsen und **steuert das Fahrzeug sanft zurück**.



Eine **Kamera** versorgt das Lenksystem mit Informationen zum Verlauf der Fahrspur und berechnet das Moment, das auf die Lenkung einwirken muss.

### Immer in der Spur bleiben

Dank der innovativen IVECO-Technologien sind vor allem Autobahnfahrten, die eine hohe Konzentration erfordern, heute so sicher wie noch nie zuvor: Das Reisemobil bleibt autonom in seiner Spur und sorgt so für maximale Sicherheit und Komfort auf langen Urlaubsfahrten.



Wie stelle ich den proaktiven Fahrspurüberwachungsassistenten ein?

- Über das Einstellungs-menü lassen sich Empfindlichkeit (Zeitpunkt des Lenkeingriffs basierend auf Entfernung zur Seitenmarkierung) und Stärke des Lenkeingriffs einstellen

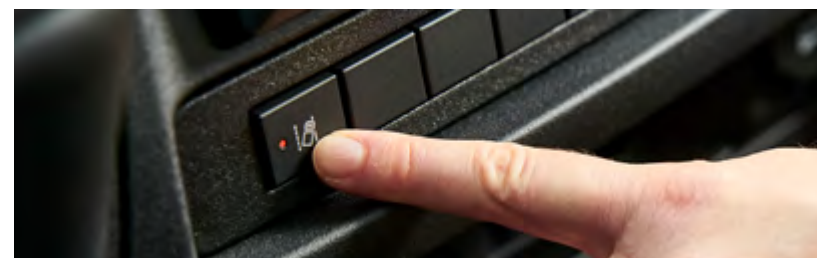

- Zur Deaktivierung Taster drücken, LED leuchtet nun durchgängig
- Wurde der proaktive Fahrspurüberwachungsassistent bereits über das Menü grundsätzlich deaktiviert, steuert dieser Taster nur den Warntongebener

### Gut zu wissen!

Beim Fahren mit Anhänger empfehlen wir, grundsätzlich den proaktiven Fahrspurüberwachungsassistenten zu deaktivieren, um so das Fahrverhalten und die Sicherheit zu optimieren.

## BERGABFAHRASSISTENT (HDC: HILL DESCENT CONTROL)

Stress adé: Mit dem Bergabfahrassistent wird jeder Ausflug in die Berge zu einer bleibenden schönen Erinnerung!



Ein voll beladenes Reisemobil einen langen, steilen Hang herunterfahren? Kein Problem! IVECO-Reisemobile sind die **einzigen ihrer Klasse mit Bergabfahrassistent (HDC)**.

Durch selbstständiges Abbremsen halten Sie eine gleichmäßige Geschwindigkeit und bringen das geliebte Reisemobil langsam und sicher nach unten.

### Begrenzung des Rollwinkels

In Kombination mit der AIR-PRO-Luftfederung kann die Seitenneigung in Kurven um bis zu 30 % reduziert werden. Der Vorteil: mehr Sicherheit und ein gutes Gefühl bei allen Reisenden.



Wie aktiviere ich den Bergabfahrassistenten?

- Taster drücken
- Bei Aktivierung leuchtet die LED durchgängig

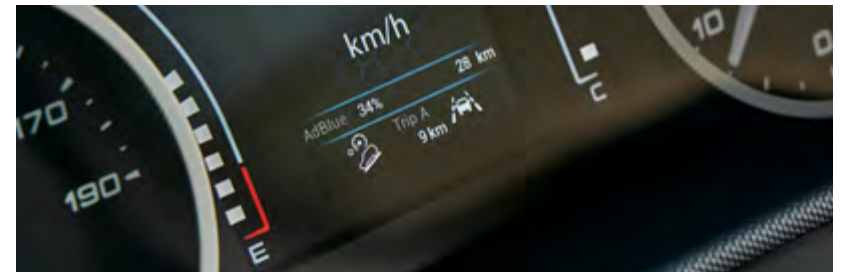

- Auf dem Display erscheint das HDC-Symbol
- Wenn das Bremspedal losgelassen wird, hält das Fahrzeug nun selbstständig durch einen automatischen und kontinuierlichen Bremsengriff die aktuelle Geschwindigkeit

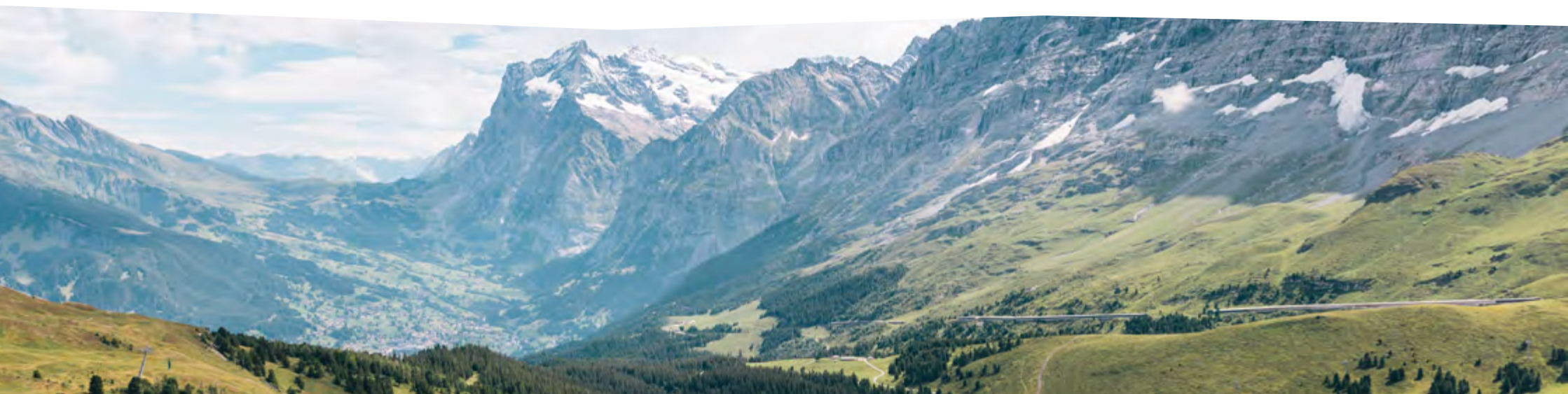



## ELEKTRONISCHE DIFFERENZIALSPERRE (TRACTION+)

Traction+ greift ein, wenn das Fahrzeug **auf rutschigen Oberflächen** (Schlamm, Sand, Schnee) anfahren muss. Es wird ganz einfach über den entsprechenden Schalter am Armaturenbrett aktiviert. Traction+ bremst das Rad, das durchzudrehen droht, ab und bringt Drehmoment auf das Rad mit **mehr Grip**. Auf diese Weise bietet Traction+ sicheren Halt in jeder Situation. Indem dieses innovative System **auch bei langen Bergfahrten und sogar in Kurven** zum Einsatz kommt, führt es Ihre Kunden zuverlässig und entspannt bis zum Gipfel.



Die Funktion Traction+ ist normalerweise nur beim Frontantrieb ohne mechanische Differenzialsperrung zu finden. **Der Daily HI-MATIC ist das einzige Fahrgestell seiner Klasse mit Heckantrieb, das beide Funktionen vereint** – und somit das Beste für Ihre Kunden herausholt! Wer z.B. längere Bergfahrten auf seiner Reiseroute hat, sollte sich in jedem Fall für die Konfiguration von mechanischer Differenzialsperrung und Traction+ entscheiden.



Wie aktiviere ich Traction+?

- Taster drücken
- Bei Aktivierung leuchtet die LED durchgängig

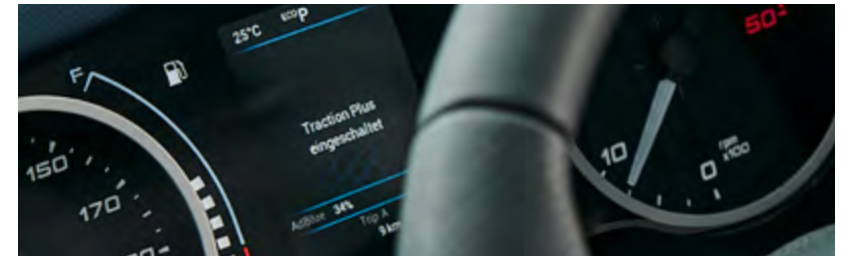

- Auf dem Display erscheint die Information „Traction Plus eingeschaltet“

### Die perfekte Kombination

Die mechanische Differenzialsperrung bietet Unterstützung auf sehr schwierigen Untergründen, um das volle Drehmoment auf das Grip-rad zu bringen. Traction+ ergänzt als Zusatzfunktion die mechanische Differenzialsperrung vor allem bei Reiseabschnitten mit unterschiedlicher Fahrbahnbeschaffenheit und kurvigen Strecken, in denen die mechanische Differenzialsperrung alleine zu aufwendig zu bedienen ist. Diese müsste nämlich immer dann deaktiviert werden, wenn die Kurve griffig ist, um ein mögliches Springen des Fahrzeugs in der Kurve zu verhindern. Traction+ kann in solchen Situationen einfach aktiviert bleiben. Ihr Kunde muss sich also nicht darum sorgen, die Funktion zu deaktivieren, und kann sich stattdessen voll auf die Straße konzentrieren!



## MECHANISCHE DIFFERENZIALSPERRE

Dank der mechanischen Differenzialsperre meistern Ihre Kunden **auch schwierige Untergründe** wie matschige Campingwiesen **ohne Probleme**. Sie wird ganz bequem über den ergonomischen Schalter am Armaturenbrett aktiviert. Dadurch wird die Antriebsachse starr geschaltet und ein einseitiges Durchdrehen verhindert – für **perfekte Traktion wie bei einem Geländewagen**. Die Beschleunigung auf rutschigem Untergrund wird optimiert, der Reifenverschleiß der angetriebenen Räder effektiv reduziert.

Mit der mechanischen Differenzialsperre genießen Ihre Kunden die absolute Gewissheit, mit ihrem IVECO-Reisemobil aus jeder Situation herauszukommen und auf jedem schwierigen Untergrund Halt zu finden.



Wie aktiviere ich die mechanische Differenzialsperre?

- Taster drücken

### Retter auf dem Campingplatz

So werden Ihre Kunden zu Helden: Dank der mechanischen Differenzialsperre können sie das feststeckende Reisemobil ihres Nachbarn ganz einfach von der nassen Wiese des Stellplatzes ziehen.

## REIFENDRUCKKONTROLLSYSTEM (TPMS: TYRE PRESSURE MONITORING SYSTEM)

Das Reifendruckkontrollsystem wurde speziell für Reisemobile entwickelt. Es stellt sicher, dass das Fahrzeug jederzeit mit ausreichend Druck unterwegs ist, indem es den **Druck jedes Reifens in Echtzeit misst**.



- Bis zu **10% Kraftstoffersparnis** dank kontinuierlicher Druckkontrolle
- **Optimaler Reifendruck** für mehr Sicherheit und Fahrkomfort
- Verfügbar für Einzelbereifung und exklusiv für Zwillingsbereifung
- **Eigener Sensor** in jedem Rad



# KOMFORT

Luxus an Board



- 68 Einführung
- 70 HI-ADAPTIVE Komfortsitze
- 72 Elektrische Lenkung
- 74 LED-Scheinwerfer

- 76 Elektrische Feststellbremse
- 77 Innenausstattung
- 78 Konnektivität



## ○ EINFÜHRUNG

Der Luxus an Bord eines Reisemobils auf IVECO-Basis ermöglicht sowohl Fahrern als auch Passagieren ein **Wohn- und Fahr-Erlebnis der ganz besonderen Art.**

Ausstattungsmerkmale wie die elektrische Lenkung und Voll-LED-Scheinwerfer bieten optimale Bedingungen auf jeder Reiseroute.

Ob hinterm Lenkrad oder auf dem Beifahrersitz – dank des **ergonomischen Designs** und des modernen **Infotainment-Systems HI-CONNECT** setzen IVECO-Reisemobile neue Maßstäbe in Sachen Komfort.



## HI-ADAPTIVE KOMFORTSITZE

### Gemacht für jeden

Die neuen HI-ADAPTIVE Sitze sind so konzipiert, dass sie sich **an jeden Körper perfekt anpassen**. Der Memory-Schaum sorgt für eine gleichmäßige Verteilung des Gewichts und reduziert unbequeme Druckspitzen um bis zu 30 %. Auch das Risiko von Verspannungen und Rückenschmerzen wird dadurch minimiert. So genießen Ihre Kunden **Komfort der Luxusklasse**, selbst auf langen Fahrten!



#### Gut zu wissen!

Raumfahrt-Technologie: Memory-Schaum wurde ursprünglich für NASA-Flugzeugsitze entwickelt. Das höchst energieabsorbierende Material bietet den Reisenden effektiven Schutz vor Stößen.



- A Mehr Komfort:** Sitzkissen, Rückenlehne und Kopfstütze aus Memory-Schaum passen sich flexibel jedem Körper an.
- B Mehr Unterstützung:** höhere Schaumdichte der seitlichen Sitzwangen.
- C Mehr Auflagefläche:** 20 mm längeres und 15 mm dickeres vorderes Sitzkissen – ideal auch für größere Fahrer.
- D Mehr Platz:** bequemes Ein- und Aussteigen dank neuem Design von Sitzrahmen und Hebel.

## ELEKTRISCHE LENKUNG

Das Lenkrad mit seinem **voll elektrischen Lenksystem** sorgt für ein einzigartiges Fahr-Erlebnis mit maximalem Komfort:



- **Weniger Lenkaufwand** für ein Gefühl von mehr Stabilität und Kontrolle
- In Höhe und Neigung **verstellbares Lenkrad** für eine ergonomische Fahrposition

- **multifunktionales Lederlenkrad:** bequemer Zugriff auf eine Vielzahl an Steuerelementen
- **Soft Anschlag und aktive Rückstellung** unabhängig von Geschwindigkeit (kein verbleibender Lenkwinkel)
- Verbesserung des Lenkgefühls durch **präzise, schnelle Reaktionen** auf Lenkimpulse und Vibrationsdämpfung
- **neue elektronische Servolenkung** mit City-Mode-Funktion (-70 % Lenkaufwand): für ultimativen Fahrspaß während des Sightseeings in belebten Innenstädten

### Gut zu wissen!

Achtung! Das Reisemobil darf niemals im Stand mit gedrücktem Bremspedal gelenkt werden, auch wenn das Lenkrad aufgrund der City-Mode-Funktion äußerst leichtgängig ist. Die Räder sollten sich beim Lenkvorgang immer leicht drehen, damit Lenklager und Reifen möglichst wenig belastet werden.



Wie aktiviere ich den City-Mode?

- Taster drücken
- Bei aktiviertem Modus leuchtet die LED

### So macht Fahren Spaß!

Kleinerer Lenkraddurchmesser und ein ergonomisches Design: So genießen Ihre Kunden das komfortable Fahrgefühl wie in einem Pkw und selbst das Wenden wird dank des enorm leichtgängigen Lenkrads im City-Mode und dem großen Lenkwinkel zum Kinderspiel.



## LED-SCHEINWERFER

Die Voll-LED-Scheinwerfer gewährleisten eine **bessere Sicht** und eine **hohe Sichtbarkeit**. So sind Ihre Kunden auch bei schwierigen Lichtverhältnissen allzeit sicher unterwegs.



Durch Heranziehen des linken Lenkstockhebels wird wie gewöhnlich das Fernlicht aktiviert, allerdings nur im Falle eines vorausfahrenden oder entgegenkommenden Fahrzeuges.

- Der **starke Lichtkegel** optimiert die Sicht und die Hinderniserkennung um bis zu 15%
- Durch ihre **lange Lebensdauer** wirken sich die Scheinwerfer zudem positiv auf die Wartungskosten aus
- Das **automatische Fernlicht** sorgt für mehr Fahrkomfort und erleichtert dem Fahrer die Konzentration auf die Straße
- Das **automatische Abblendlicht** sowie die automatische Scheibenwischerfunktion sorgen für bequemstes Fahren bei unterschiedlichen Licht- und Wetterbedingungen



Automatischer Scheibenwischer



Automatisches Abblendlicht



### Licht ohne Ende

LED-Scheinwerfer sind, anders als konventionelle Halogenscheinwerfer, für die gesamte Lebensdauer eines Fahrzeugs entwickelt. Deshalb müssen sie nicht zwischendurch ausgetauscht werden und sorgen durchweg zuverlässig für ausgezeichnete Sicht und Sichtbarkeit.

## ELEKTRISCHE FESTSTELLBREMSE

Die elektrische Feststellbremse ermöglicht dem Fahrer eine **entspannte Reise** mit der Gewissheit, dass sein Reisemobil rundum sicher ist:



- Aktivierung über den Schalter neben dem Getriebewählhebel
- Automatisches Einlegen der Feststellbremse bei Wahl der P-Position

### Allzeit bereit

Habe ich die Bremse beim Parken angezogen? Solche quälenden Fragen gehören der Vergangenheit an! Die neue elektrische Feststellbremse wird beim Parken automatisch aktiviert. Wenn die Reise weitergeht, wird sie wieder deaktiviert. So haben Ihre Kunden dank der IVECO-Reisemobile wieder eine Sorge weniger.

## INNENAUSSTATTUNG

Dank dieser Ausstattung wird jede Urlaubsreise an Bord des IVECO Daily HI-MATIC zu einem unvergleichlichen Fahr- und Wohnerlebnis für Ihre Kunden:



**Luxus-Sitze** für maximalen Komfort auch auf langen Reisen: 3-fach verstellbar; hydraulisch gefedert, mit Sitzheizung und Premium-Kopfstütze



**Elegantes Armaturenbrett** mit geschwungener Linienführung; wichtige Funktionen und Bedienelemente jederzeit im Griff



**Große Stauräume:** alles Notwendige bequem erreichbar



**USB-Ladeanschluss:** volle Energie für Smartphones und andere elektronische Geräte



**Klimaanlage:** immer angenehme Temperaturen an Bord





Radio HI-CONNECT mit integrierter TomTom® Reisemobil-Navigation und Mirroring-Funktion

## KONNEKTIVITÄT

Der Daily HI-MATIC bietet ein **benutzerfreundliches Infotainment-System** mit DAB-Radio, Fahrstilanalyse, Spracherkennung sowie TomTom® Reisemobil-Navigation.

Das neue **hochauflösende 7"-Farbdisplay** bietet eine intuitive Oberfläche, die es Ihren Kunden besonders einfach macht, mit dem Fahrzeug zu interagieren und in Echtzeit auf **alle wichtigen Einstellungen und Informationen** zuzugreifen. Das Display kann zusätzlich als Monitor für eine Rückfahrkamera genutzt werden. Eine weitere Kamera ist zusätzlich anzuschließen.

Via **Apple CarPlay, Android Auto™ und Amazon Alexa** kann der Fahrer seine digitale Welt ganz leicht an Bord bringen. So behält er während der Fahrt die Vorgänge auf seinem Mobilgerät und seine Apps im Blick – bei voller Sicherheit.

|   | Radio DAB | HI-CONNECT            | HI-CONNECT + Navi     |
|---|-----------|-----------------------|-----------------------|
| <b>Display</b>                          | 4 Reihen  | 7" Monitor (1280x768) | 7" Monitor (1280x768) |
| <b>Stimmerkennung</b>                   | ●         | (Siri, Google Now)    | (Siri, Google Now)    |
| <b>DAB – Digital Radio Broadcasting</b> | ●         | ●                     | ●                     |
| <b>Fahrstilanalyse</b>                  | ○         | ●                     | ●                     |
| <b>Rückfahrkamera</b>                   | ○         | ●                     | ●                     |
| <b>Navigation</b>                       | ○         | ○                     | ●<br>(TomTom®)        |
| <b>Mirroring-Funktion</b>               | ○         | ●                     | ●                     |
| <b>Bluetooth Low Energy</b>             | ○         | ●                     | ●                     |



## Apple CarPlay



Apple CarPlay ermöglicht Fahrer und Passagieren des Daily HI-MATIC bequem und einfach die Interaktion mit ihrem Mobilgerät:

- Telefonanrufe tätigen und entgegennehmen
- Textnachrichten senden und empfangen
- Navigation mit Apple Maps
- Zugriff auf Musik über Streaming-Dienste und die iPhone App
- Wetter- und Kalendereinträge auch unterwegs abrufen
- Hörbücher und Podcasts über Apps anhören

### Gut zu wissen!

CarPlay ist kompatibel mit iPhone 5 oder Nachfolgemodellen, mit Apple iOS 8 oder höher.



## Amazon Alexa



Amazon Alexa ist der neue digitale Reisebegleiter, der es dem Fahrer ermöglicht, via Sprachbefehl mit seinem Reisemobil zu interagieren – ohne dabei die Hände vom Lenkrad oder die Augen von der Straße nehmen zu müssen!

## Android Auto™



In ähnlicher Weise bietet der Daily HI-MATIC die Möglichkeit, ganz einfach die Funktionen eines Android-Gerätes zu nutzen:

- Telefonanrufe tätigen und entgegennehmen oder Textnachrichten senden und empfangen mit dem Befehl „OK Google“
- Navigation mit Google Maps
- Zugriff auf Musik über Google Play Music
- Einfacher Zugriff auf Musik, Medien und Nachrichten-Apps
- Empfohlene Reiseziele, bevorstehende Veranstaltungen und Wetterbedingungen – alles in einfachen Karten organisiert

### Gut zu wissen!

Kompatibel mit Android 5.0 oder höher und Android Auto™ App.

# DAILY 4X4

*Für anspruchsvolle Ziele*



84 Einführung  
85 Vielseitigkeit  
86 Line-up

87 Sicherheit  
88 Komfort

## EINFÜHRUNG

Für den besonderen Urlaub abseits der ausgetretenen Touristen-Pfade ist der Daily 4x4 die perfekte Lösung. Seit dem ersten Modell im Jahr 1984 kontinuierlich optimiert, manövriert der Daily 4x4 jedes Reisemobil **sicher durch anspruchsvolles Terrain**.

Das spezifische Offroad-Fahrgestell, die dreiteilige Frontstoßstange aus Stahl und der 3-l-Motor, dessen Langlebigkeit legendär ist, machen den Daily 4x4 zu einem einzigartigen Fahrzeug, das die Anforderungen der Kunden an **Robustheit, nachhaltige Performance und rekordverdächtige Zuverlässigkeit** erfüllt.

Der Daily 4x4 verbindet eine **extrem stabile Karosserie mit dem Komfort eines Onroad-Fahrzeugs** und bringt Ihre Kunden während ihrer Reise mühelos selbst an die entlegensten Orte.



Was ist das für ein Tier, denkt sich das Lama – zu Recht.  
Mit dem Daily 4x4 entdecken Ihre Kunden einzigartige  
Landschaften abseits bekannter Pfade.



## VIELSEITIGKEIT ...

- verfügbar als **Kastenwagen, Fahrgestell** mit Normal- oder Doppelkabine sowie **Windlauf** in Allroad- und Offroad-Versionen
- zulässige Gesamtmassen von **3,5 bis 7 t** sowie Radstände von 3.080 bis 4.175 mm
- Allroad-Versionen mit **Zwillingsbereifung und einzelbereifte** Offroad-Versionen verfügbar für alle Modelle
- unbegrenzte Vielseitigkeit dank der **klassenweit einzigartigen** zulässigen Gesamtmasse von bis zu 7 t mit Traglasten von bis zu 4,3 t und Aufbauhöhen von bis zu 5 m

## ... und absolutes Fahrvergnügen

Durch seine **zuschaltbare Geländeuntersetzung** ist der Daily 4x4 beim manuellen Getriebe mit 12 und beim HI-MATIC-Getriebe mit 16 Vorwärtsgängen ausgestattet. So erreicht er eine **beeindruckende Kletterfähigkeit** bei durchgängig **hohem Komfort**. Die Geländeuntersetzung lässt sich einfach mit einer ergonomischen Taste am Armaturenbrett zuschalten.

### Übersetzungsverhältnis des Verteilergetriebes bei manuellem Getriebe & Automatik:

- Normales Übersetzungsverhältnis I: 0,99
- Zuschaltbare Geländeuntersetzung I: 2,15



### Für anspruchsvolle Kunden

Das Modell mit der in seiner Klasse einzigartigen zulässigen Gesamtmasse von bis zu 7 t und mit 8-Gang-Wandler-Automatikgetriebe HI-MATIC ist eine unschlagbare Kombination aus extremer Robustheit und Komfort!

## LINE-UP

| Version   | Euro-Vle-Motor                            | Getriebe  | Radstand (mm) | zGM (t)           | Reifen            |
|---|---|---|---------------|-------------------|-------------------|
| <br><b>Normalkabine</b>                    | 3,0 Liter<br>129 kW<br>(176 PS)<br>430 Nm | Manuell<br>(12 Vorwärtsgänge)<br>oder<br>HI-MATIC<br>(16 Vorwärtsgänge) | 3.080         | 3,5 / 5,5         | Offroad           |
|   |   |   | 3.480         | 3,5 / 5,5 / 7,0   | Allroad / Offroad |
|   |   |   | 3.780         | 5,5 / 7,0         | Allroad / Offroad |
| 4.175   |   |   | 5,5 / 7,0     | Allroad / Offroad |                   |
| <br><b>Doppelkabine</b>                    |   |   | 3.480         | 3,5 / 5,5 / 7,0   | Offroad           |
|   |   |   | 3.780         | 5,5 / 7,0         | Allroad / Offroad |
|   |   |   | 4.175         | 5,5 / 7,0         | Allroad / Offroad |
| <br><b>Windlauf</b>                        |   |   | 3.480         | 3,5 / 5,5 / 7,0   | Offroad           |
|   |   |   | 3.780         | 5,5 / 7,0         | Allroad / Offroad |
| <br><b>Kastenwagen H1<br/>(1.545 mm)</b>   |   |   | 4.175         | 5,5 / 7,0         | Allroad / Offroad |
|   |   |   | 3.595         | 5,5 / 7,0         | Offroad           |
| <br><b>Kastenwagen H2<br/>(1.900 mm)</b>   |   |   | 3.595L        | 5,5 / 7,0         | Offroad           |
|   |   |   | 4.175         | 5,5 / 7,0         | Allroad / Offroad |
| <br><b>Kastenwagen H3<br/>(2.100 mm)</b> |   |   | 3.595L        | 5,5 / 7,0         | Offroad           |
|   |   |   | 4.175         | 5,5 / 7,0         | Allroad / Offroad |

### Das kann Leben retten

Um Ihren Kunden ein Höchstmaß an Sicherheit zu gewährleisten, haben wir spezielle Offroad-Airbags für Fahrer und Beifahrer entwickelt – ein absolut einzigartiges Feature für Offroad-Fahrzeuge im 7-t-Segment wie den Daily 4x4!

## SICHERHEIT

- Sichere Reise selbst auf anspruchsvollsten Strecken dank **speziell für den Daily 4x4 entwickelter Sicherheitsfunktionen** wie dem Antiblockiersystem (ABS), Offroad-Airbags und Offroad elektronischem Stabilitätsprogramm (ESP)
- Verstärkte Blattfederung** an der Hinterachse für mehr Sicherheit und ein komfortables Fahrvergnügen abseits asphaltierter Straßen



Perfekte Traktion in jeder Situation: mit **drei Differenzialsperren** an Vorder- und Hinterachse und einer **Längssperre** am Verteilergetriebe

- Der Taster mit dem Schildkröten-Symbol aktiviert die Geländeuntersetzung des Getriebes (1: 2,15)
- Der Taster mit dem Symbol eines durch Wasser fahrenden Fahrzeugs sorgt für eine temporäre Abschaltung des Lüfters für Wasserdurchfahrten

### Gut zu wissen!

Die Nummerierung der Taster für die Differenzialsperren geben an, in welcher Reihenfolge sie aktiviert werden müssen. Die Deaktivierung erfolgt in umgekehrter Reihenfolge manuell oder automatisch bei Erreichung einer bestimmten Geschwindigkeit.

#### Reihenfolge Aktivierung

|   |             |
|---|-------------|
| 1 | bis 40 km/h |
| 2 | bis 20 km/h |
| 3 | bis 15 km/h |

#### Reihenfolge Deaktivierung

|   |                                      |
|---|--------------------------------------|
| 3 | automatische Abschaltung bei 30 km/h |
| 2 | automatische Abschaltung bei 40 km/h |
| 1 | automatische Abschaltung bei 80 km/h |

## KOMFORT

Die Ausstattung des Daily 4x4 garantiert Ihren Kunden größtmöglichen Komfort und Sicherheit für ihr Reise-Abenteuer abseits der Straßen:



**Luxussitze** für Beifahrer und Fahrer mit Armlehne und Lendenwirbelstütze, mehrfach verstellbar, hydraulisch gefedert, mit Sitzheizung und Premium-Kopfstütze aus Textil-Schaumstoff. Mehr zu HI-ADAPTIVE Sitzen auf S. 70



Griffiges **ergonomisches Lederlenkrad** für ein optimales Fahr-Erlebnis



Zusätzlicher **USB-Ladeanschluss** am Armaturenbrett für Smartphone oder Tablet



**Klimaanlage** mit manueller Steuerung oder mit Klimaautomatik für eine angenehme Raumtemperatur



## Warmwasser-Zusatzheizung

Kaltstarts gehören mit der Warmwasser-Zusatzheizung der Vergangenheit an: Über einen Timer können Motor und Kabine vorgeheizt werden. So betreten Ihre Kunden ein **angenehm warmes Fahrzeug**. Die Standheizung ist vor allem für kalte Reiseregionen ideal.



Sie heizt den Motor an, schützt das System und garantiert sofortige **Einsatzbereitschaft unter Extrembedingungen**.



### Immer cool bleiben

Die Klimaanlage mit Klimaautomatik optimiert den Einsatz des Kompressors und reduziert den Energieverbrauch.



# EUROCARGO

*Für große Träume*



**92** Einführung  
**94** Line-up  
**96** Motoren & Getriebe

**100** Reine selektive katalytische  
Reduktion (HI-SCR)  
**104** Sicherheit  
**108** Komfort

## EINFÜHRUNG

Der Eurocargo bietet die ideale Basis für **Reisemobile im Premium-Segment**. Das für seine Robustheit geschätzte Fahrgestell, die **langlebigen Euro-Vle-Motoren** mit vier oder sechs Zylindern mit bis zu 235 kW (320 PS) und 1.100 Nm, das komfortable Fahrerhaus und die **Vollluftfederung für Vorder- und Hinterachse** machen den Eurocargo zum perfekten Begleiter für Reisen mit uneingeschränktem Luxus und maximaler Sicherheit.





# LINE-UP

|                    | Modell       | zGM (t) | max. Vorderachslast (kg) | max. Hinterachslast (kg) | Motor    |
|--------------------|--------------|---------|--------------------------|--------------------------|----------|
| <b>Fahrgestell</b> | ML 75E19/P   | 7,5     | 3,2                      | 5,2                      | Tector 5 |
|                    | ML 75E21/P   |         |                          |                          |          |
|                    | ML 80E21/FP  | 8,0     | 3,6                      | 5,8                      | Tector 5 |
|                    | ML 80E22/FP  |         |                          |                          | Tector 7 |
|                    | ML 100E22/FP | 10,0    | 3,6                      | 6,8                      | Tector 7 |
|                    | ML 120E28/FP | 12,0    | 4,8                      | 8,5                      | Tector 7 |
|                    | ML150E28/FP  | 15      | 4,8                      | 8,5                      | Tector 7 |
|                    | ML150E32/FP  | 15      | 4,8                      | 8,5                      | Tector 7 |
| <b>Windlauf</b>    | CC 80E25/FP  | 8,0     | 3,6                      | 5,8                      | Tector 7 |
|                    | CC 90E25/FP  | 9,0     |                          | 6,3                      |          |
|                    | CC 100E25/FP | 10,0    |                          | 6,8                      |          |

|  | Leistung (kW / PS) | max. Drehmoment (Nm) | Getriebe  | Federung                        | Radstände (mm)                                     |  |                         |
|--|--------------------|----------------------|---|---------------------------------|--|--|-------------------------|
|  | 137 / 186          | 700                  | Auto-matisiertes ZF-Getriebe EuroTronic 6 Gänge | Luftfederung an der Hinterachse | 4.185<br>4.455<br>4.815                            |  |                         |
|  | 152 / 206          | 750                  |   |                                 |  |  |                         |
|  | 152 / 206          | 750                  |   | Vollluftfederung                | 4.185<br>4.455<br>4.815<br>5.175<br>5.670<br>6.570 |  |                         |
|  | 162 / 220          | 800                  |   |                                 |  |  |                         |
|  | 162 / 220          | 800                  |   |                                 |  |  |                         |
|  | 206 / 280          | 1.000                |   |                                 |  |  |                         |
|  | 206 / 280          | 1.000                |   |                                 |  |  |                         |
|  | 235 / 320          | 1.100                |   |                                 |  |  |                         |
|  | 185 / 250          | 850                  |   |                                 |  |  | 4.185<br>4.455<br>4.815 |

Tector 5 = 4 Zylinder in Reihe (4,5 Liter); Tector 7 = 6 Zylinder in Reihe (6,7 Liter)



## MOTOREN & GETRIEBE

### Motoren

Beim Eurocargo haben Ihre Kunden die **Wahl zwischen 4-Zylinder-Tector 5-Motoren** mit 4,5l Hubraum **und 6-Zylinder-Tector 7-Motoren** mit 6,7l Hubraum.



Das Motorenprogramm umfasst **sechs Leistungsstufen** von 137kW (186 PS) bis 235 kW (320 PS) mit einem maximalen Drehmoment von bis zu 1.100 Nm. Die Dieselmotoren werden durch eine umweltfreundliche CNG-Motorisierung mit 750 Nm Drehmoment und 152 kW (206 PS) ergänzt.

#### Große Leistung, großer Spaß!

Die Hochleistungsmotoren des Eurocargo sind die beste Wahl für große Luxus-Reisemobile, da sie optimale Performance mit maximalem Fahrvergnügen und Komfort verbinden.

### Getriebe

Beim automatisierten EuroTronic-Getriebe von ZF mit 6 Gängen wird die Gangwahl **automatisch der Beladung, den Straßenverhältnissen und dem Fahrverhalten angepasst**.

Damit erfahren Ihre Kunden **viele Vorteile**:

- **Schutz des Motors** vor zu hohen Drehzahlen
- **Schonen der Kupplung**
- **weniger Kraftstoffverbrauch** durch die automatische Wahl des ökonomischsten Gangs
- **perfekter Fahrkomfort** und **erhöhte Fahrsicherheit**: Der Fahrer kann sich ganz auf das Straßengeschehen konzentrieren

| Euro-VI-Motoren | Zylinderzahl | Hubraum (l) | Leistung (kW/PS) | max. Drehmoment (Nm) |
|-----------------|--------------|-------------|------------------|----------------------|
| Tector 5        | 4 in serie   | 4,5         | 137 / 190        | 700                  |
|                 |              |             | 152 / 206        | 750                  |
| Tector 7        | 6 in serie   | 6,7         | 162 / 220        | 800                  |
|                 |              |             | 185 / 250        | 850                  |
|                 |              |             | 206 / 280        | 1.000                |
|                 |              |             | 235 / 320        | 1.100                |

# Leistungs- und Drehzahlkurven

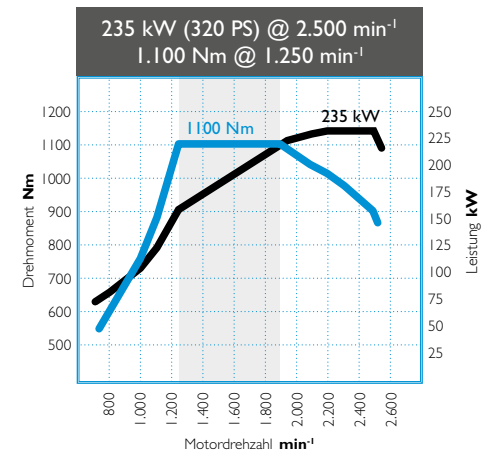
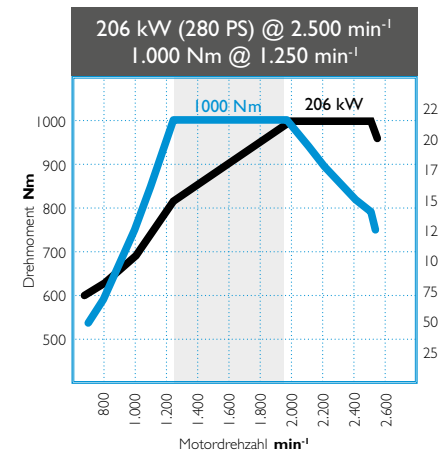
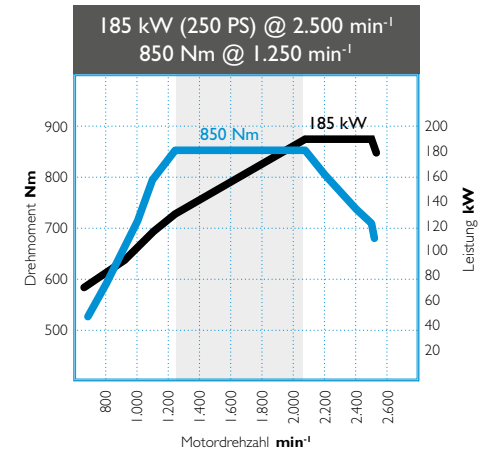
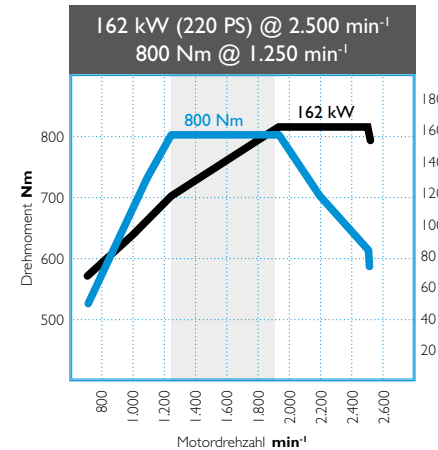
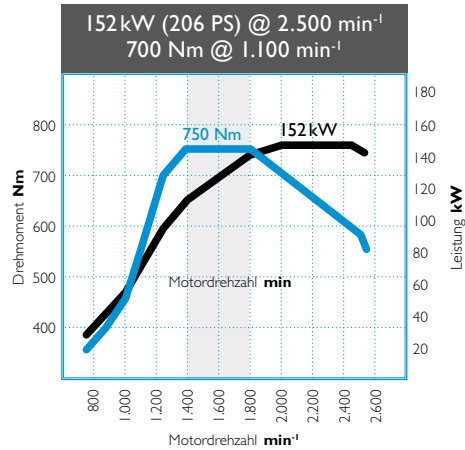
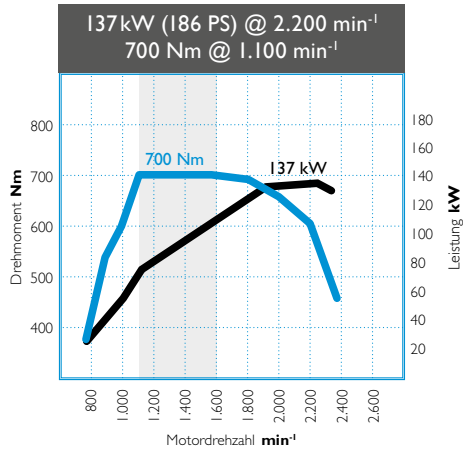

Alle Motoren zeichnen sich durch ein hohes Drehmoment über ein sehr breites Drehzahlband aus.

## REINE SELEKTIVE KATALYTISCHE REDUKTION (HI-SCR: SELECTIVE CATALYTIC REDUCTION)

Der Eurocargo ist das **einzigste Euro-Vid-Fahrzeug seiner Klasse**, das ein exklusiv von IVECO entwickeltes **Abgasnachbehandlungssystem mit passivem Dieselpartikelfilter** verwendet, das auf das Prinzip der Abgasrückführung komplett verzichten kann. Das innovative **HI-SCR-System** reduziert zudem den Kraftstoffverbrauch und schützt vor Überhitzung von Motorkomponenten. So können technische Stillstände effektiv verhindert werden.

- Einfaches, leichtes, effizientes und **umweltfreundliches System**
- **Kein großes Kühlsystem** benötigt (und daher die Fahrzeugstruktur nicht verändert)
- **Weniger Komponenten** (und weniger Ersatzteile) im Vergleich zur Konkurrenz
- **Geringeres Gewicht** als die AGR+SCR-Lösung, die bei der Mehrheit der Konkurrenzfahrzeuge eingesetzt wird
- **Geringerer Kraftstoffverbrauch** im Vergleich zu den AGR+SCR-Versionen

### Saubere Sache

HI-SCR erhöht nicht nur die Zuverlässigkeit und die Gesamtlebensdauer des Motors, sondern ermöglicht obendrein ungehinderten Zugang zu sensiblen Orten wie Tunneln, Fähren und Campingplätzen, wo die durch die aktive, erzwungene Dieselpartikelfilterregeneration verursachten hohen Temperaturen sowie der hohe Geräuschpegel ein Risiko darstellen können.

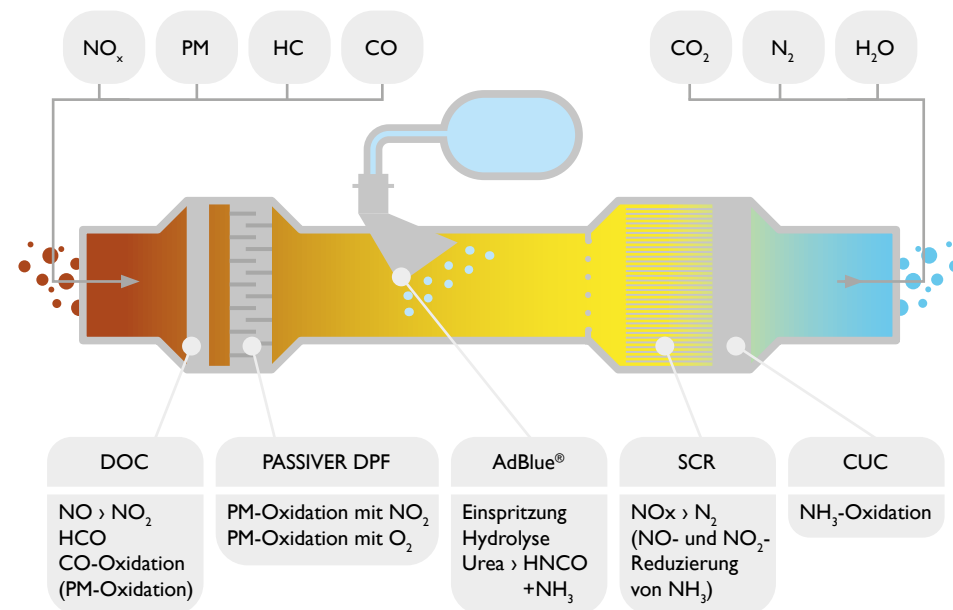

**DOC:** Katalytisch beschichteter Oxidationskatalysator. Er oxidiert mit Sauerstoff CO und HC und wandelt N<sub>2</sub>+O<sub>2</sub> zu NO<sub>2</sub>. NO<sub>2</sub> erlaubt die passive Regeneration im DPF.

**SCR:** Selective catalytic reduction. Der Katalysator wandelt mit fein dosiertem Reduktionsmittel (AdBlue®) den Abgasbestandteil NO<sub>x</sub> in harmlosen Stickstoff und Wasserstoff um.

**DPF:** Geschlossener Dieselpartikelfilter mit passiver katalytischer Regeneration – CRT Trap genannt. Er oxidiert die im Filter gesammelten Partikel (Ruß) mittels NO<sub>2</sub> zu Stickstoff und Kohlenmonoxid.

**CUC:** Clean up cat. Ammoniaksperr-Katalysator. Er reduziert das restliche/überschüssige Ammoniak (NH<sub>3</sub>) aus der SCR-Katalyse (Ammoniak schlupf).

# Warum HI-SCR?

Diese Vorteile werden Ihre Kunden überzeugen:

## Nachhaltigkeit:

- **höhere Zuladung** durch weniger Komponenten. Alle für eine Abgasrückführung (AGR) notwendigen Komponenten entfallen
- **geringere Fehleranfälligkeit** durch reduzierte Komplexität. Die bei einer AGR-Anlage verwendeten Teile entfallen bei der HI-SCR-Technologie. Hieraus resultiert eine erhöhte Gesamtlebensdauer des Motors
- **höchste Umweltfreundlichkeit**, keine „dreckige, rußbedingte“ Zwangsregeneration
- **geringerer Kraftstoffverbrauch** und **höhere Effizienz** durch vollständige Verbrennung. Wenig Rußbildung
- **längstes DPF-Wartungsintervall** (300.000 km) und **Motorenölwechselintervall** (80.000 km) seiner Klasse
- **keine ungeplanten Werkstattaufenthalte**, da keine abgebrochene stationäre Zwangsregeneration
- **keine Urlaubsunterbrechungen** durch stationäre Zwangsregeneration

## Sicherheit:

- **keine Gefahr durch Hitze- und Lärmbelastungen** an sensiblen Orten (z.B. Campingplätze) während aktiver oder Zwangsregeneration

## Komfort:

- **Fahrerentlastung**, da kein Eingreifen des Fahrers mittels etwaiger Schalter erforderlich
- **keine speziellen Fahreranweisungen notwendig**
- **keine Einschränkung im Fahrbetrieb** (z.B. Tankstellen, Tunnel, Fähren)



HI-SCR ist das einzige Emissionskontrollsystem, das den Verbrennungsprozess nicht verändert – weil es **mit Frischluftzufuhr und nicht mit Abgasrückführung** arbeitet. Dadurch bleibt die Verbrennungstemperatur hoch und der Partikelanteil wird reduziert, ohne dass ein aktiver Partikelfilter erforderlich ist. Die Probleme der erzwungenen Regeneration werden an der Quelle eliminiert.



## Keine Kompromisse bei der Leistung

Kontinuierliche passive Dieselpartikelfilterregeneration, die kompaktere Bauweise des Abgasnachbehandlungssystems, der vollständige Verzicht auf Abgasrückführung: Die hohe SCR-Leistung in Kombination mit der optimierten Verbrennung sorgt für optimale Motorleistung. Ihre Kunden sparen – und zahlen positiv auf ihre Umweltbilanz ein. Damit sind sie garantiert nicht aufzuhalten!

## SICHERHEIT



Der **Notbrems-Assistent** (AEBS) des Eurocargo wird über einen Radar gesteuert. Indem er mit dem elektronischen Stabilitätsprogramm (ESP) zusammenarbeitet, trägt er dazu bei, Kollisionen frühzeitig zu erkennen und zu vermeiden oder deutlich zu mildern.



Der kamerabasierte **Warntongeber** (LDWS) warnt den Fahrer, wenn das Fahrzeug einen unerwünschten Fahrspurwechsel vornimmt.



Zur Verbesserung der Fahrsicherheit und der Sichtbarkeit ist der Eurocargo serienmäßig mit **LED-Tagfahrlicht** (DRL) ausgestattet. Optional sind auch Xenon-Scheinwerfer erhältlich.



Der radarbasierte **adaptive Abstandsregeltempomat** (ACC) passt die Geschwindigkeit an den gewünschten Sicherheitsabstand zum vorausfahrenden Fahrzeug an. Mithilfe des Radars überwacht das System den Abstand und greift gegebenenfalls automatisch ein, zunächst durch Verringerung des Drehmoments, dann durch Betätigung der Motorbremse und schließlich der Betriebsbremse.



Das **Multifunktionslenkrad** mit den Bedienelementen für Audio- und Bluetooth™ fördert die Verkehrssicherheit und ermöglicht es dem Fahrer, seine Aufmerksamkeit voll auf die Straße zu richten.

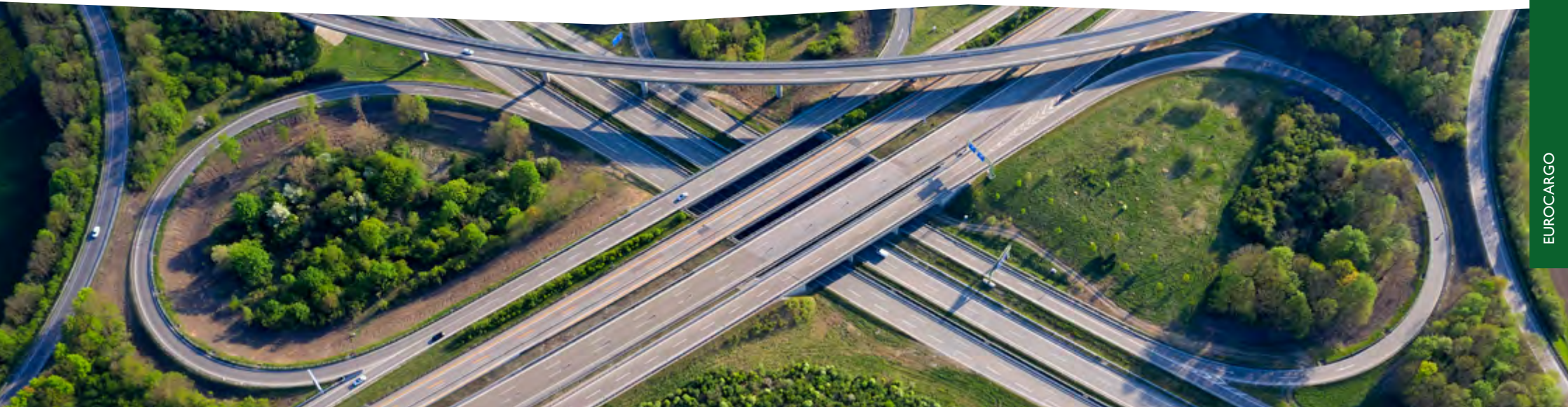

## Elektromagnetische Wirbelstrombremse (Telma®)

Der Telma®-Retarder wurde entwickelt, um die Bremskraft von Reisemobilen in hohen Gewichtssegmenten (wie z.B. im Bereich der 8- bis 18-Tonner) effektiv zu unterstützen. Dabei handelt es sich um eine auf dem physikalischen Prinzip der elektromagnetischen Induktion basierende Wirbelstrombremse. Diese befindet sich im Antriebsstrang auf der Kardanwelle.

**Die Telma® kann bis zu 90 % aller Bremsvorgänge übernehmen** – und zwar ohne, dass der Fahrer es mitbekommt! Indem sich beim Betätigen des konventionellen Bremspedals immer zuerst der Telma®-Retarder einschaltet, wird die Betriebsbremse entlastet und bleibt so für den Notfall voll funktionsfähig. Und dank ihrer reibungs- und emissionsfreien Bremsweise trägt die Telma® zusätzlich zu einer **umweltfreundlichen und ruhigen** Fahrweise bei.

Vor allem auf anspruchsvollen Strecken wie langen Bergabfahrten profitieren Ihre Kunden mit der Telma® von einem **Gefühl höchster Sicherheit und höchstem Komfort**: Über den rechten Lenkstockhebel lässt sich eine bedarfsgerechte Bremsleistung des Telma®-Retarders einstellen, ohne dass dafür das Bremspedal konstant betätigt werden muss. So gelangen Ihre Kunden garantiert entspannt und sicher ans Ziel.

| Gewichtsklasse        | 8 - 11,99 | 12 - 16 | 18    |
|-----------------------|-----------|---------|-------|
| max. Bremsmoment (Nm) | 900       | 1.600   | 2.000 |

### Starkes Feature für große Fahrzeuge

Telma® ist für den Eurocargo ab 8 t zGM verfügbar. Aber Achtung: Die Wirbelstrombremse ist beim Eurocargo um einiges größer als beim Daily HI-MATIC. Für jedes Gewichtssegment gibt es entsprechend angepasste Telma®-Modelle. Je größer der Eurocargo, desto größer die Bremsleistung der Wirbelstrombremse.



## Mechanische Differenzialsperre

Mit der mechanischen Differenzialsperre verfügt das Reisemobil über perfekte Traktion in jeder Situation – dadurch meistern Ihre Kunden auch **schwierige Untergründe** wie Matsch und Schnee so sicher und komfortabel wie in einem Geländewagen. Die Aktivierung erfolgt ganz einfach über den ergonomischen Schalter am Armaturenbrett: Die Beschleunigung auf rutschigem Untergrund wird optimiert, indem die Antriebsachse starr geschaltet und ein einseitiges Durchdrehen der Räder so effektiv verhindert wird. Dabei bleibt auch der Reifenverschleiß der angetriebenen Räder gering.

### Gut zu wissen!

Die mechanische Differenzialsperre wird beim Eurocargo pneumatisch geschaltet. Sie fällt hier etwas größer aus als beim Daily HI-MATIC, erfüllt jedoch genau die gleichen Funktionen.

## KOMFORT

Beim Eurocargo stehen Komfort und Ergonomie an erster Stelle – für den **maximalen Wohlfühlfaktor** im Fahrerhaus.



Schlankes Armaturenbrett und kompakter Motortunnel für **mehr Bewegungsfreiheit**



Alle wichtigen **Bedienelemente in Reichweite**, z.B. für Klimaanlage, Fahrzeugbeleuchtung und automatisiertes Getriebe



Sicherer Zugriff auf Radio- und Telefonfunktionen mit dem **Multifunktionslenkrad**



**Zahlreiche Staufächer** für persönliche Utensilien und Dokumente



Zwei Flaschenhalter, eine 12-V-Steckdose und ein optionaler Druckluftanschluss in der Mittelkonsole







# SERVICES

*Einfach entspannt reisen*

**112** Einführung  
**113** Kontaktmöglichkeiten  
**114** IVECO Camper Center

**116** IVECO Camper  
Mobilitätsgarantie  
**118** Proaktive Services /  
Konnektivität

## EINFÜHRUNG

Dank unseres gut ausgebauten Servicenetzwerks mit **über 2.000 IVECO-Servicestützpunkten in Europa**, topqualifizierten Technikern und Diagnose-Spezialisten sind wir immer da, wenn wir gebraucht werden.

Im Falle einer Panne steht Ihren Kunden rund um die Uhr, 7 Tage die Woche, **365 Tage im Jahr ein mehrsprachiges Team** zur Seite – ganz gleich, wo sie in Europa unterwegs sind. Während der Reparatur überwacht der IVECO-Kundendienst den Vorgang und informiert den Kunden über den Fortschritt. Denn wir möchten, dass er seine Reise so schnell wie möglich fortsetzen kann.

Sorgenfreier Erholungsurlaub überall und jederzeit – dafür sorgt die IVECO Camper Assistance.

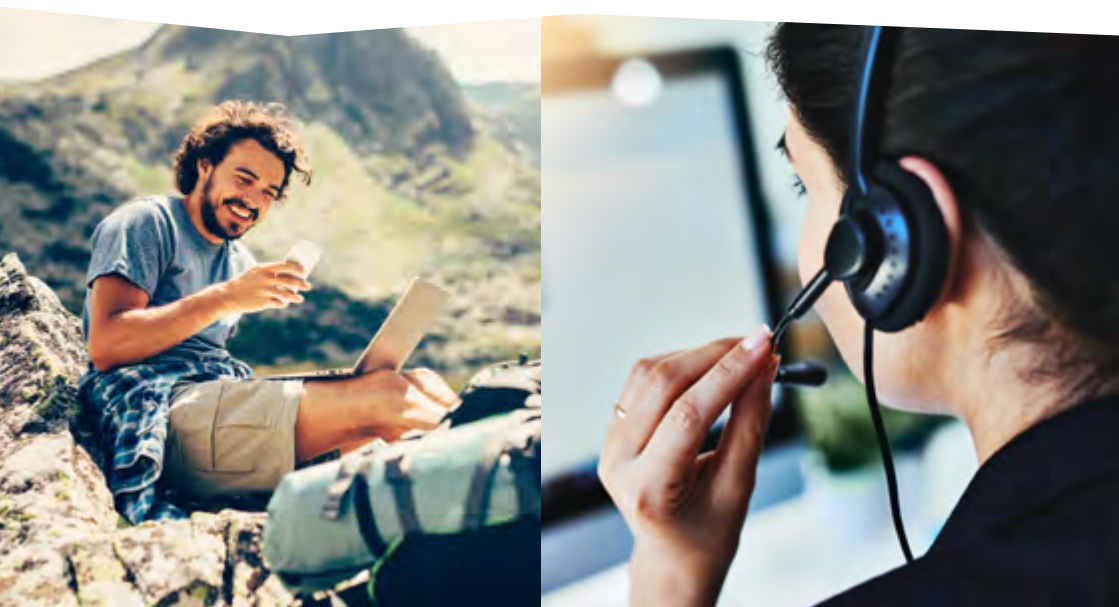

## KONTAKTMÖGLICHKEITEN



Telefonisch über die einheitliche **kostenlose Rufnummer**:  
00800 48326000



Mobil über die **IVECO Non-Stop-App**: Der IVECO-Support ist rund um die Uhr erreichbar und nur einen Klick entfernt! Nach Eingabe der Fahrgestellnummer und des Fahrzeugkennzeichens werden die Daten mit nur einem Knopfdruck an das IVECO-Kundencenter übermittelt. Die nächste Werkstatt wird automatisch benachrichtigt. IVECO Non-Stop hilft aber nicht nur in Notfällen: Über die App können auch passende Reparaturtermine vereinbart werden.



Oder online über die spezielle **IVECO-Reisemobil-Website**:

<https://www.iveco.com/Germany/Kontakt/Pages/Contact-Us-HomePage.aspx>



## IVECO CAMPER CENTER

Wer sich für IVECO entscheidet, entscheidet sich für Qualität. Wir garantieren **erstklassigen Service**, abgestimmt auf die Bedürfnisse Ihrer Kunden. Damit sie ihren wohlverdienten Urlaub richtig genießen können.

- **Flächendeckendes Servicenetz mit über 2.000 Anlaufstellen in ganz Europa.** Fast 400 dieser Servicestützpunkte haben für ihre herausragenden Erfahrungen und Kompetenzen in der Betreuung von IVECO-Reisemobilen bereits den IVECO Camper Center Award erhalten.
- **Hochspezialisierte Experten** auf dem Gebiet der Reisemobile. Wir legen größten Wert auf eine kontinuierliche und professionelle Weiterbildung unserer Reisemobil-Experten sowohl im technischen Bereich als auch in Bezug auf Spezifikationen von Reisemobilaufbauten und -modifikationen.
- **Enge Zusammenarbeit mit den Reisemobilherstellern** für einen möglichst schnellen und einwandfreien Service. So kann bei Abstimmungsbedarf ein direkter Draht zwischen den Technikern, IVECO und dem Reisemobilhersteller hergestellt werden, der die Reparatur unterstützt.



**Dealer Locator**  
<https://bit.ly/3Lq124B>

### In der Ferne zählt Erreichbarkeit!

Unsere Camper Center befinden sich an den Hauptreiserouten in Europa und bei den wichtigsten Reisezielen.

## Servicestützpunkte

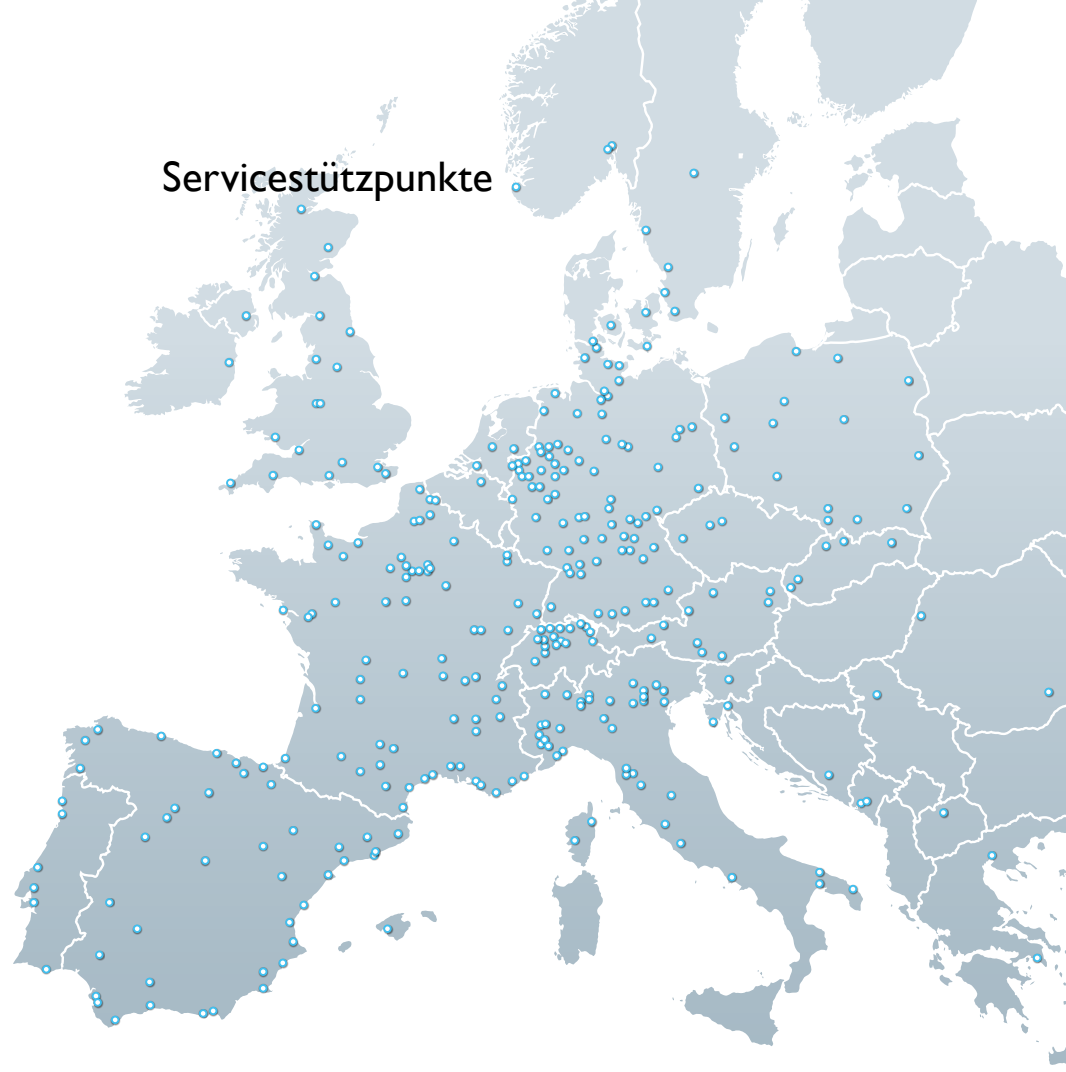

### Camper Center pro Land

|                           |    |                       |    |
|---------------------------|----|-----------------------|----|
| Belgien                   | 1  | Polen                 | 14 |
| Bosnien und Herzegowina   | 1  | Portugal              | 9  |
| Dänemark                  | 5  | Republik Mazedonien   | 1  |
| Deutschland               | 73 | Rumänien              | 3  |
| Frankreich                | 36 | Schweden              | 5  |
| Griechenland              | 2  | Schweiz               | 23 |
| Großbritannien und Irland | 18 | Serbien               | 1  |
| Italien                   | 47 | Slowakei              | 6  |
| Kroatien                  | 2  | Slowenien             | 1  |
| Montenegro                | 2  | Spanien               | 53 |
| Niederlande               | 3  | Tschechische Republik | 4  |
| Norwegen                  | 4  | Ungarn                | 3  |
| Österreich                | 10 |                       |    |



## IVECO CAMPER MOBILITÄTSGARANTIE







Mit der IVECO **Camper Mobilitätsgarantie** können sich die Kunden im Falle des Falles auf uns verlassen: Denn wir sind während ihres gesamten Urlaubs nur einen Anruf oder Klick entfernt. Schnell und unkompliziert. Wir überwachen den Vorgang, informieren den Kunden über den Fortschritt und – sollte die Reparatur einmal länger als 24 Stunden dauern – erstatten ihm die damit verbundenen Kosten wie Ausgaben für Hotelübernachtung oder Ersatzfahrzeug. Die IVECO Mobilitätsgarantie, die speziell für Reisemobile konzipiert wurde, ist an die Fahrzeuggarantie gebunden, die **2 Jahre ab Zulassung gültig** ist.

### Gut zu wissen!

Die IVECO Fahrzeuggarantie kann auf bis zu 5 Jahre verlängert werden. Dies muss über den Händler beim Aufbauhersteller beantragt werden, der wiederum die Verlängerung der Garantie mit IVECO vereinbart. Dabei kann sowohl eine Garantie für das gesamte Fahrzeug als auch eine spezielle Triebstranggarantie in Anspruch genommen werden. Sprechen Sie Ihren Aufbauhersteller an!

**Achtung: Durch eine mögliche Verlängerung der Fahrzeuggarantie wird nicht die Mobilitätsgarantie verlängert! Diese gilt standardmäßig für 2 Jahre.**

## Unsere Serviceleistungen im Überblick\*

|   |  |
|---|--|
|    | <b>Rückreise der Passagiere oder Fortsetzung der Reise</b><br>Organisation der Rückreise nach Hause oder an das Reiseziel für alle Passagiere – im Zug, Flugzeug oder Mietwagen (max. 1.000 €) |
|    | <b>Hotelunterbringung</b><br>Übernachtungen für alle Passagiere (120 € pro Person und Nacht, max. 5 Nächte)  |
|    | <b>Fahrzeugabholung</b><br>Organisation der Reise für den Fahrer, um das Fahrzeug nach Beendigung der Reparatur abzuholen: per Zug, Flugzeug oder Mietwagen (max. 1.000 €)                     |
|  | <b>Mietwagen</b><br>Organisation eines Mietwagens (Minivan oder vergleichbare Fahrzeugkategorie, max. 5 Tage und max. 1.000 €, nationale Rückgabe)   |
|  | <b>Transferkosten</b><br>Taxifahrten zur Autovermietung / zur Bahnstation / zum Flughafen / zum Hotel (max. 50 €)  |
|  | <b>Service direkt vor Ort</b><br>Kleine Reparaturen (ausgenommen Wartungen) können auch direkt am Urlaubsort, z.B. am Campingplatz, durchgeführt werden  |

\* Verfügbar in Belgien, Luxemburg, Österreich, Italien, Spanien, Frankreich, Portugal, Deutschland, Polen, Tschechische Republik, Slowakische Republik, Niederlande, Vereinigtes Königreich, Irland, Schweiz.

## PROAKTIVE SERVICES / KONNEKTIVITÄT

Die **Konnektivität** des IVECO-Reisemobils ermöglicht **24/7 den direkten Kontakt** mit dem IVECO-Kontrollcenter, in dem ein engagiertes Team von IVECO-Spezialisten **Echtzeit-Daten** des Reisemobils erhält und kontinuierlich auswertet. Es kann Probleme identifizieren, bevor sie auftreten, und vorbeugende Maßnahmen ergreifen – in einigen Fällen können diese sogar gänzlich **aus der Ferne und ohne Werkstattstopp gelöst** werden. So können Ihre Kunden ihre Urlaubsreise ohne unnötige Unterbrechungen vollauf genießen!

### Fernwartung

- Updates von Assistenzsystemen und Fahrzeugsoftware sowie Änderungen der Fahrzeugeinstellungen
- Voraussetzung: aktive Zündung  
Der Service-Techniker erhält über einen Code Zugriff auf die Fahrzeugdaten und kann ganz einfach Fehler auslesen, Einstellungen anpassen, Aktualisierungen vornehmen oder den Fehlerspeicher löschen

### Ferndiagnose

- Verbindung zwischen Fahrzeug und Service-Techniker über das Mobilfunknetz
- Identifikation möglicher Probleme anhand der Echtzeit-Daten, Ermittlung und ggf. sogar Einleitung der zu ergreifenden Maßnahmen

## Proaktive Dienste

Die **präzisen Echtzeitinformationen** über die Nutzung des Reisemobils ermöglichen es uns auch, **Wartungs- und Service-Eingriffe effizienter** zu planen, um die Anzahl der Werkstattbesuche beim Wohnmobilhändler zu optimieren und gleichzeitig sicherzustellen, dass das Reisemobil immer in einem **Top-Zustand** ist.

**Proaktive Dienste**, die durch die unübertroffene Konnektivität möglich sind, reduzieren das Risiko unerwarteter Pannen und ungeplanter Stopps – für **stressfreies Reisen** und wunderbare Ferien. Und sollte doch mal etwas passieren, stellt das System schnell und einfach eine Verbindung zu den IVECO-Diensten und -Werkstätten her – egal, wo sich Ihre Kunden gerade in Europa befinden.

### Gut zu wissen!

Für den Datenaustausch zwischen Werkstatt und Fahrer gibt es zwei Möglichkeiten: über das HI-CONNECT-System oder über die App BUSINESS UP™, wenn ein Fremdradio verbaut wird.



## Unsere vernetzte Service-Welt

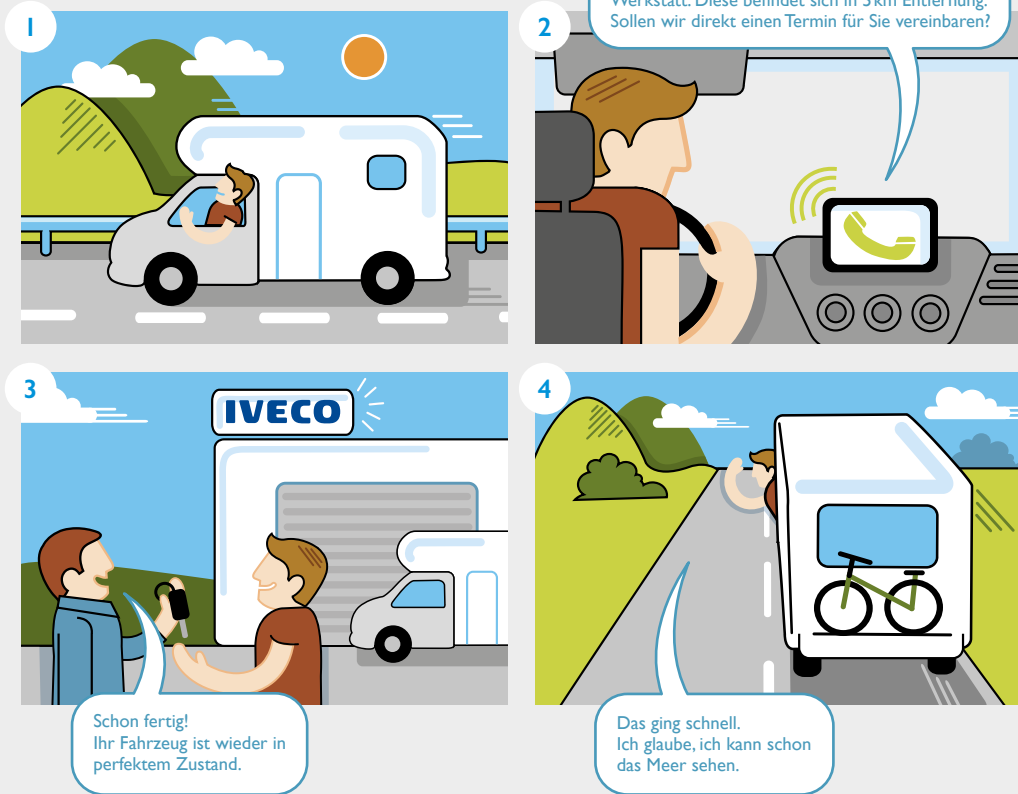

### Mit Konnektivität:

Fortschrittlichste Konnektivitäts-Dienste machen das Reisen mit IVECO noch spannender: Die IVECO-Experten behalten anhand von Echtzeit-Daten den aktuellen Fahrzeugstatus im Blick. Auf diese Weise können sie potenzielle Probleme identifizieren, bevor sie auftreten, und den Fahrer über vorbeugende Maßnahmen informieren. Dadurch minimiert sich das Risiko ungeplanter Stopps und Ihre Kunden kommen ohne ungewollte Unterbrechungen ans Ziel.

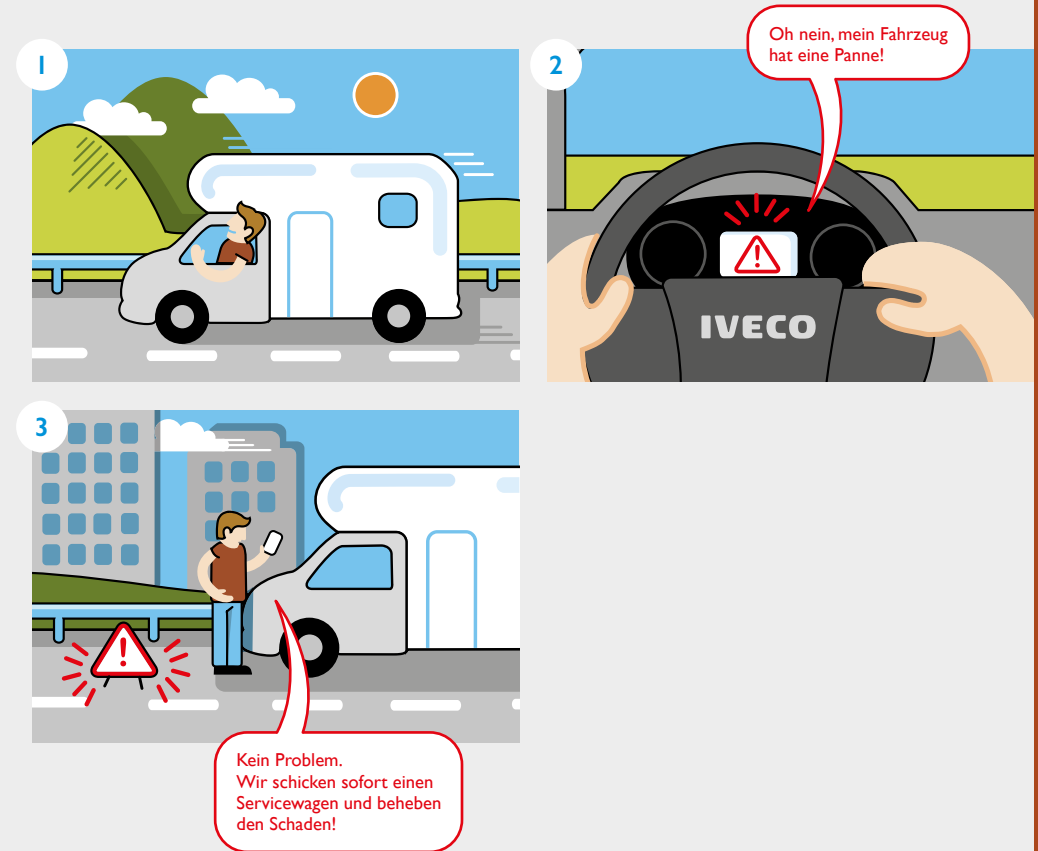

### Ohne Konnektivität:

Im Fall der Fälle ist IVECO natürlich sofort zur Stelle! Auch ohne die Nutzung der Konnektivitäts-Dienste sind Ihre Kunden bei uns in den besten Händen. Ein Anruf genügt: Das Service-Team kümmert sich vor Ort um das Problem, damit die Fahrt schnellstmöglich weitergehen kann.

## ABKÜRZUNGSVERZEICHNIS

|              |   |
|--------------|---|
| <b>ABS</b>   | Antiblockiersystem  |
| <b>ACC</b>   | Adaptive Cruise Control:<br>Adaptiver Abstandsregeltempomat                                 |
| <b>ADAS</b>  | Advanced Driver Assistance Systems: Fahrerassistenzsysteme                                  |
| <b>AEBS</b>  | Advanced Emergency Braking System: Notbrems-Assistent                                       |
| <b>AGR</b>   | Abgasrückführung  |
| <b>CNG</b>   | Compressed Natural Gas: Komprimiertes Erdgas  |
| <b>CUC</b>   | Clean Up Cat: Ammoniaksperr-Katalysator   |
| <b>DAB</b>   | Digital Audio Broadcasting: Digitaler Radioempfang  |
| <b>DOC</b>   | Diesel Oxidation Catalytic Converter:<br>Katalytisch beschichteter Oxidationskatalysator    |
| <b>DPF</b>   | Dieselpartikelfilter  |
| <b>DRL</b>   | Daytime Running Lights: LED-Tagfahrlicht  |
| <b>ESP</b>   | Elektronisches Stabilitätsprogramm  |
| <b>e-VGT</b> | electronic Variable Geometry Turbine:<br>elektronisch gesteuerte variable Turbinengeometrie |

|             |  |
|-------------|--|
| <b>HDC</b>  | Hill Descent Control: Bergabfahrassistent                                  |
| <b>HHC</b>  | Hill Hold Control: Berganfahrhilfe   |
| <b>LAC</b>  | Load Adaptive Control: Adaptive Lastkontrolle                              |
| <b>LDWS</b> | Lane Departure Warning System: Warntongebler                               |
| <b>LED</b>  | Light-Emitting Diode: Lichtemittierende Diode                              |
| <b>PLKA</b> | Proactive Lane Keeping Assist:<br>Proaktiver Fahrspurüberwachungsassistent |
| <b>QA</b>   | Queue Assist: Stauassistent  |
| <b>ROM</b>  | Roll Over Mitigation: Überschlagsvermeidung                                |
| <b>SCR</b>  | Selective Catalytic Reduction: Selektive katalytische Reduktion            |
| <b>TPMS</b> | Tyre Pressure Monitoring System: Reifendruckkontrollsystem                 |
| <b>TSM</b>  | Trailer Sway Mitigation: Anhängerspurstabilisierung                        |
| <b>VGT</b>  | Variable Geometry Turbine: Variable Turbinengeometrie                      |
| <b>WG</b>   | WasteGate Turbolader   |







